

**Where everyone stops,
we continue.**





ЗА НАС

КАЗ Груп е втора генерација семеен бизнис чии почетоци датираат уште од далечната 1987 година. Дејноста на компанијата е производство и продажба на елементи за водоводни инсталации како што се монтажно-демонтажни парчиња, спојни елементи, вентили и хидранти, фазонски парчиња од нодуларен лив и челик, капаци и др. Специјализирани за производство на фазонски парчиња за мали хидроцентрали.

Производството се одвива во нова модерна производствена хала и е во согласност со важечките светски стандарди: ISO9001:2015 Стандард за управување со квалитетот, ISO14001:2015 Стандард за управување со животна средина, доделени од реномираната куќа Bureau Veritas, како и OHSAS18001:2007 Систем за управување со здравје и безбедност при работа, доделен од TUV NORD.

КАЗ Груп со своето долгогодишно искуство е водечка компанија во оваа област во Република Македонија, како и пошироко во регионот, докажано со квалитетот и со асортиманот на производите.

ABOUT US

We are second generation family company which traces its origins back to 1987. Our business is manufacturing and sale of a whole range of plumbing elements such as dismantling joints, connecting elements, valves and hydrants, ductile iron and steel pipe fittings, manhole covers and other products.

We recently moved our production line to a completely new and modern facility, which is in full accordance with the following global standards: Quality management (ISO9001:2015), Environmental Management (ISO 14001:2015), which our company was awarded by the prestigious House of Bureau Veritas, as well as OHSAS18001:2017 Occupational Health and Safety Assessment Series awarded by TUV NORD.

KAZ Group's extensive expertise makes it the leading company in its field in Macedonia and the wider region. Our years of work in the market are supported by proven quality and range of products, as well as client oriented approach to business.

Innovative through experience.

СОДРЖИНА

ЗА НАС

ФАЗОНСКИ ПАРЧИЊА ЗА СПОЈУВАЊЕ НА ЦЕВКОВОДИТЕ

Монтажно-демонтажно парче тип „МДК-А“

Гумен компензатор

Флексибилно телескопско монтажно-демонтажно парче „МДК-ФЛЕКС“

ФАЗОНСКИ ПАРЧИЊА ЗА СПОЈУВАЊЕ ЦЕВКИ ОД РАЗЛИЧЕН МАТЕРИЈАЛ

Макс адаптер со фланша

Челична макс полуспојка за големи дијаметри

Адаптер фланша со зафаќачки стеги против извлекување

Адаптер фланша со зафаќачки стеги против извлекување за големи дијаметри

CONTENT

ABOUT US

FITINGS FOR PIPELINE CONNECTION

Dismantling joint type "MDK-A" **8**

Rubber Expansion Joint **12**

Flexible telescopic dismantling joint type "MDK-FLEX" **13**

FITTINGS FOR CONNECTION FOR PIPES OF VARIOUS MATERIALS

Max flange adaptor **16**

Steel max flange adapter for large diameters **17**

Flange adaptor with pull-out restraints **18**

Large diameter flange adaptor with pull-out restraints **19**

СОДРЖИНА

Адаптер фланша за ПЕ и за ПВЦ	
Макс спојка	
Челична макс спојка за големи дијаметри	
Адаптер спојка со зафаќачки стеги против извлекување	
Адаптер спојка со зафаќачки стеги против извлекување за големи дијаметри	
Спојка за ПЕ и за ПВЦ	
Двосегментна универзална спојка	
PGS – Т спојка со широк опсег на толеранција	

ВЕНТИЛИ И ХИДРАНТИ

Плоснат затворач PZ – F4 DN50-300	
Овален затворач OZ – F5 DN50-300	
Плоснат затворач PZ – F4 DN350-600	
Овален затворач OZ – F5 DN350-600	
Таблест затворач	
Сидна (Анкер) прирабница	
Едноглав воздушен вентил	
DVV – Автоматски воздушен вентил со две топки	
Фаќач на нечистотии	
Неповратен вентил	
Вшмукувачка корпа без вентил	
Подземен хидрант DN80	
Подземен хидрант DN80 Тип „АТА-Т2“	
Надземен хидрант DN80 Тип „МТ-С2“	
Надземен хидрант DN80 Тип „МТ-Инх3“	
Надземен хидрант DN80 Тип „МТ-Инх4“ – кршлив	

РЕПАРАЦИОНИ СПОЈКИ

Репарациони спојки тип „DI“	
Репарациони спојки тип „DI“	
Репарациони спојки тип „K/S“	
Едноделни репарациони спојки тип „K/S“	
Дводелни репарациони спојки тип „K/S“	
Дводелни репарациони спојки од дуктилно железо	

ФАЗОНСКИ ПАРЧИЊА ЗА ПРИКЛУЧОК НА ЦЕВКИ

POG – Огрлица со приклучок за пластични цевки	
SOG – Огрлица со приклучок за DCI и AC цевки	

CONTENT

Strained Flange Adapter for HDPE and PVC pipe	20
Max coupling	21
Steel max coupling for large diameters	22
Coupling with restrains against pull-out	23
Coupling with restrains against pull-out for large diameter	24
Tensile Restrained Coupling for HDPE and PVC pipe	25
Twoparted universal coupling	26
PGS – T Coupling with wide range tolerance	27

VALVES AND HYDRANTS

Resilient Seated Gate Valve – F4 DN50-300	29
Resilient Seated Gate Valve – F5 DN50-300	30
Resilient Seated Gate Valve – F4 DN350-600	31
Resilient Seated Gate Valve – F5 DN350-600	
Sluice gates/Penstocks	32
Wall sleeve flange/Split puddle flange	32
Automatic air valve	33
DVV – Automatic Air Valve with two balls	34
Y Strainer	35
Swing Check valve	36
Inlet strainer without valve	37
Underground hydrant DN80	38
Underground Hydrant DN80 Type “ATA-T2”	39
Above Ground Hydrant DN80 Type “MT-C2”	40
Above Ground Hydrant DN80 Type “MT-Inx3”	41
Above Ground Hydrant DN80 Type “MT-Inx4”- Breakable	42

REPAIR CLAMPS

Repair clamps type “DI”	44
Repair clamps type “DI”	45
Repair clamps type “K/S”	46
Single band repair clamp type “K/S”	47
Double rband epair clamp type “K/S”	48
Ductile iron double band repair clamp	49

FFITINGS FOR CONNECTION WITH PIPES

POG – Collar with connection for plastic pipes	51
SOG – tapping bridge for DCI, metal and AC pipes	51

СОДРЖИНА

Дводелна огрлица за ПЕ/ПВЦ цевки за дупчење под притисок со навој, со дополнителен споен материјал и со вградбена телескопска гарнитура

Универзална огрлица за дупчење под притисок со навој, со дополнителен споен материјал со вградбена телескопска гарнитура за инсталирање лиено железни, дуктилни, челични и азбест-цементни цевки

Телескопска и фиксна вградбена гарнитура

Телескопска и фиксна вградбена гарнитура за огрлица (сервисен вентил)

ПРИРАБНИЦИ

Летечка прирабница за ХДПЕ

Рамна прирабница за заварување

ХДПЕ ФИТИНГ ЗА ЧЕЛНО ЗАВАРУВАЊЕ

ХДПЕ адаптер фланша ПН10 и ПН16

ХДПЕ колено 90° ПН10 и ПН16

ХДПЕ колено 45° ПН10 и ПН16

ХДПЕ Тештик ПН10 и ПН16

ХДПЕ Тештик редуцир ПН10

ХДПЕ Редуцир ПН10 и ПН16

ХДПЕ Штопна ПН16

ГУСАНИ КАПАЦИ И РЕШЕТКИ

Капак за водомерна шахта

Капак за канализациска шахта – среден тип

Уличен капак тежок тип со или без отвори

Автопатска решетка

Уличен фиксиран сливник

Квадратен капак – фиксиран

Квадратен капак – нефиксиран

Дворски сливник

Мостовски сливник

Каналска решетка 750 x 300

Каналска решетка без рамка 500 x 250

Капа за вентил

Капа за вода / Капа за гас

Капа за подземен хидрант

Капа за градинарски хидрант

CONTENT

Two-part tapping saddle for PE/PVC pipes for tapping at full operating pressure, with extra joint material and telescopic spindle **52**

Universal tapping bridge for tapping at full operating pressure, with extra joint material and integrated telescopic extension spindle for installation on cast-iron, ductile, steel and asbestos cement pipes **53**

Telescopic and fixed extension spindle **54**

Telescopic and fixed extension spindle for tapping bridge (service valve) **54**

FLANGES

Loose steel flange for HDPE **55**

Flat welding flange with raised face **56**

HDPE FITTINGS FOR BUTT WELDING

HDPE adaptor flange PN10 and PN16 **58**

HDPE Elbow 90° PN10 and PN16 **59**

HDPE Elbow 45° PN10 and PN16 **59**

HDPE Tees PN10 and PN16 **60**

HDPE Tees reduced PN10 **61**

HDPE Reducer PN10 and PN16 **62**

HDPE End Cap PN16 **63**

MANHOLE COVERS AND GRATES

Manhole cover for watermeter **65**

Manhole cover, type medium **65**

Street manhole cover, with or without openings **66**

Manhole cover – Grate for highway **67**

Sewage grate and frame **67**

Square manhole cover - fixed **68**

Square manhole cover – not fixed **68**

Courtyard drain gate **69**

Bridge drain grate **69**

Drain grate 750 x 300 **71**

Drain grate without frame 500 x 250 **72**

Cover for valves **73**

Water access cover / Gas access cover **73**

Underground hydrant cover **72**

Yard hydrant cover **72**

СОДРЖИНА

ФАЗОНСКИ ПАРЧИЊА СО ПРИРАБНИЦА

F – Спојно парче со прирабница
FF – Спојно парче со прирабници
FFR – Редуцир со прирабници
T – Огранок со прирабници
TT – Крст со прирабници
Q 90° – Лак со прирабници 90°
FFK 45° – Лак со прирабници 45°
FFK 30° – Лак со прирабници 30°
FFK 22° – Лак со прирабници 22°
FFK 11° – Лак со прирабници 11°
N – Колено со стапало
X – Завршеток за прирабница
GK – Жабји капак
GK - Челичен жабји капак со прирабница
XR – Редуцир фланша

ФАЗОНСКИ ПАРЧИЊА СО МОБИЛНА ПРИРАБНИЦА

T – Огранок со вртливи прирабници
FFR – Редуцир со вртливи прирабници
Q – Лак со вртливи прирабници
FFK 45 – Лак со вртливи прирабници
FFK 22 – Лак со вртливи прирабници
FFK 11 – Лак со вртливи прирабници
N – Колено со стапало со вртливи прирабници

ФАЗОНСКИ ПАРЧИЊА ЗА СПОЈУВАЊЕ ПЛАСТИЧНИ ЦЕВКИ

E-KS – Спојно парче со прирабница и муф
F-KS – Спојка со прирабница

СПОЕН МАТЕРИЈАЛ ЗА ФАЗОНСКИ ПАРЧИЊА СО ПРИРАБНИЦА

Завртки и навртки
Гума дихтунг за прирабници

Украcни производи

Хидрантска украсна чешма тип „Антониа“
--

Сертификати

CONTENT

FLANGED FITTINGS

F – Flanged pipe	74
FF – Double flanged pipe	75
FFR – Double socket taper	76
T – All flanged tee	77
TT – All flanged cross	79
Q90 – Double flanged bend 90°	80
FFK 45° - Double flanged bend 1/8	80
FFK 30° - Double flanged bend 1/12	81
FFK 22° - Double flanged bend 1/16	81
FFK 11° - Double flanged bend 1/32	82
N – Double flanged ¼ duckfoot bend	82
X – Blank flange	83
GK - Flap valve	83
GK - Steel flap valve	84
XR – Tapers Flange	85

LOOSE FLANGE FITTINGS

T – All flanged tee with loose flanges	87
FFR – Loose flanged reducer	88
Q – Double flanged band with loose flanges	89
FFK 45 – Double flanged bend with loose flanges	89
FFK 22 – Double flanged bend with loose flanges	90
FFK 11 – Double flanged bend with loose flanges	90
N – Double flanged ¼ duckfoot bend with loose flanges	91

FITTINGS FOR PLASTIC PIPES

E-KS - Flanged socket piece	93
F-KS – Flanged spigot piece	93

FLANGED FITTINGS CONNECTORS

Bolts and nuts	95
Gaskets	96

Decorative products

Decorative drinking fountain Type “Antonia”	97
---	-----------

Certificates

ФАЗОНСКИ ПАРЧИЊА ЗА СПОЈУВАЊЕ НА ЦЕВКОВОДИТЕ

PIPELINE CONNECTION FITTINGS

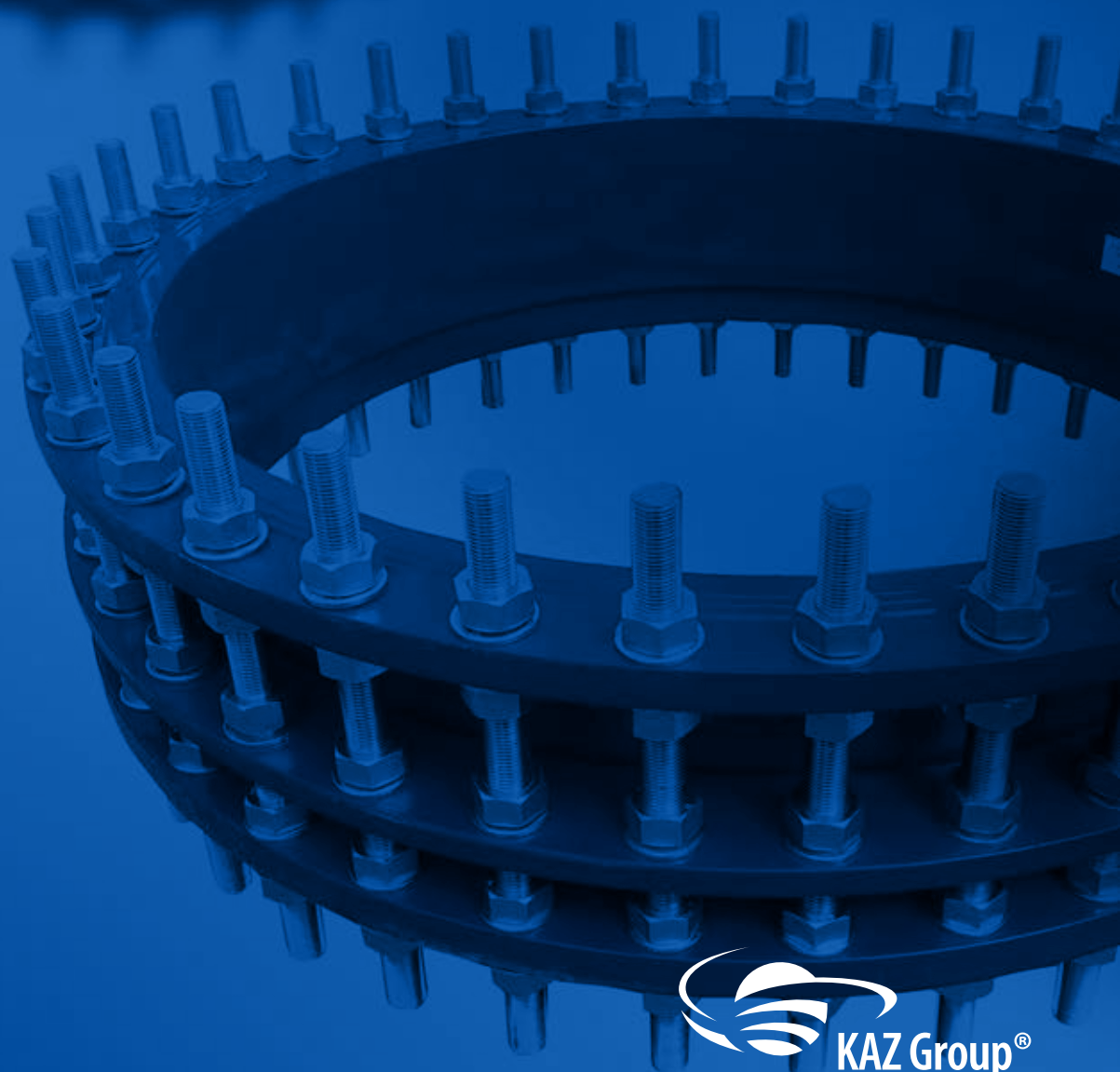

МДП МОНТАЖНО-ДЕМОНТАЖНО ПАРЧЕ „МДК-А“ DISMANTLING JOINT TYPE "MDK – A"

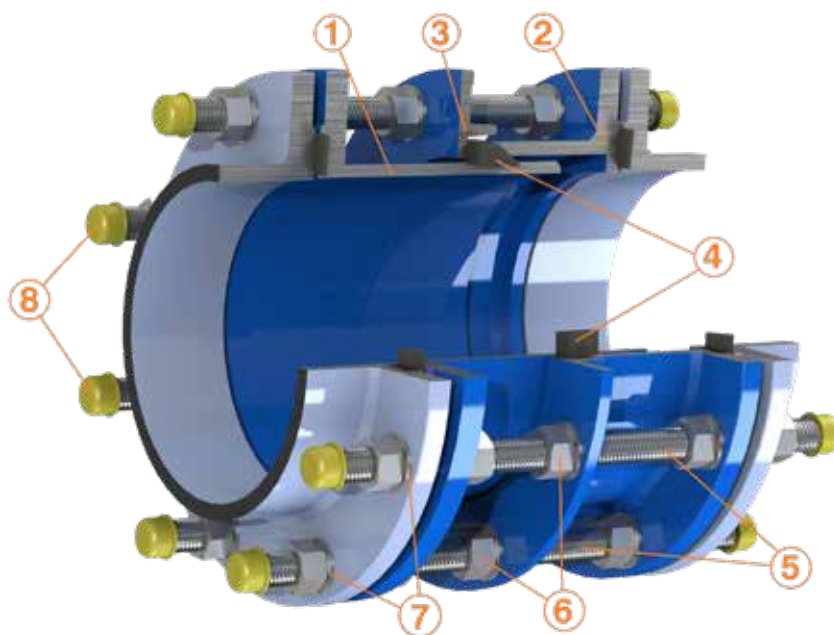

Карактеристики:

- Димензии: DN50 до DN2000
- Работен притисок: ПН10, ПН16, ПН25 и ПН40
- Испитувано на притисок според МКС EN 12266-1:2012
- Дупчење фланши според МКС EN1092-2:2009 или МКС EN 1092-1+A1:2013
- Површинска заштита со епоксидна боја мин. 250 µm според МКС EN 14901:2014 или со термопластика потврдени со документ за здравствена исправност издаден од акредитирана лабораторија
- Заптивен прстен изработен од EPDM според МКС EN 681-1:2006/A3:2008

Features:

- Dimension Range: DN50 to DN2000.
- Working Pressure: PN10, PN16, PN25, PN40
- Pressure test in accordance with EN 12266-1:2012
- Flange Drilling: EN 1092-2:1997 or EN 1092-1:2007+A1:2013
- Epoxy paint surface protection of min 250 µm in accordance with min 250µm according EN 14901:2014 or thermoplastic confirmed By an accredited laboratory issued health inspection certificate
- Sealing ring made by EPDM in accordance with EN 681-1:1996/A3:2005

Спецификација на материјали / Material Specification:

Бр. No.	Име на делот/ Item Name	Материјал/ Material	Спецификација (стандард)/ Specification (standard)
1	Внатрешно тело/Long flange body	Нодуларен лив/Ductile Iron	EN-GJS-450-10 EN 1563:2018
		Челик/Steel	DIN St37-2 EN 10250-2:2019 Grade S235JRG2(1.0038)
2	Надворешно тело/Short flange body	Нодуларен лив/Ductile Iron	EN-GJS-450-10 EN 1563:2018
		Челик/Steel	DIN St37-2 EN 10250-2:2019 Grade S235JRG2(1.0038)
3	Средна прирабница/Middle flange	Нодуларен лив/Ductile Iron	EN-GJS-450-10 EN 1563:2018
		Челик/Steel	DIN St37-2 EN 10250-2:2019 Grade S235JRG2(1.0038)
4	Заптивен прстен/Seal ring	Гума/Rubber	EPDM EN 681-1:1996/A3:2005
5	Навојно вретено/Stud	Галванизиран челик/Galvanized Steel	DIN 975 ISO 898-1:2009
		Не'рѓосувачки челик/Stainless steel	EN 1.4301/X5CrNi 18-10 (AISI 304)
6	Навртка/Nut	Галванизиран челик/Galvanized Steel	DIN 934 ISO 898-1:2009
		Не'рѓосувачки челик/Stainless steel	EN 1.4301/X5CrNi 18-10 (AISI 304)
7	Подлошка/Washer	Галванизиран челик/Galvanized Steel	DIN 125 ISO 898-2:2009
		Не'рѓосувачки челик/Stainless steel	EN 1.4301/X5CrNi 18-10 (AISI 304)
8	Капа/Cap	Полиетилен/PE	

МДП МОНТАЖНО-ДЕМОНТАЖНО ПАРЧЕ PN10 DISMANTLING JOINT PN10

Шифра бр. KAZ 07150/10
Code No. KAZ 07150/10

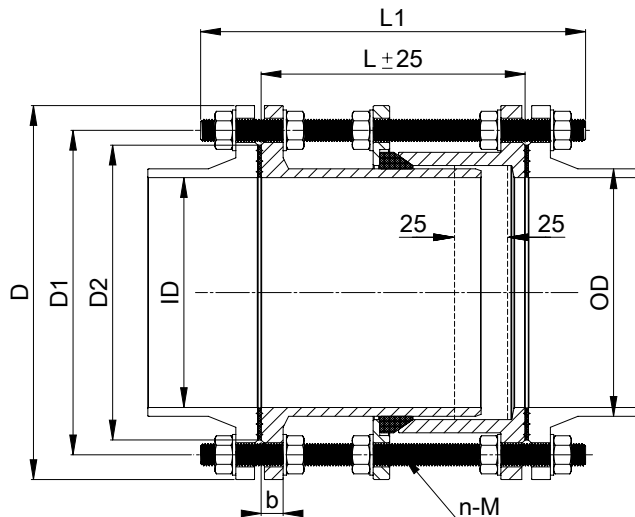

Димензија/Dimensions(mm)											
Size	ID	OD	Должина/ Length (mm)		Прилагодување/ Adjustment (mm)	EN 1092-2:1997 / EN 1092-1:2007+A1:2013 (PN10)					Мака/ Weight
			L	L1	L ±25	D	D1	D2	b	n-M	Kg
DN50	65	66	175	300	±25	165	125	99	19	4-M16	9,3
DN65	80	82	175	300	±25	185	145	118	19	4-M16	11,05
DN80	83	98	200	330	±25	200	160	132	19	8-M16	13,95
DN100	101	118	200	330	±25	220	180	156	19	8-M16	17,48
DN125	129	144	215	330	±25	250	210	184	19	8-M16	22,73
DN150	154	170	215	330	±25	285	240	211	19	8-M20	30,8
DN200	206.5	222	215	350	±25	340	295	266	20	8-M20	39,92
DN250	258	274	240	370	±25	400	350	319	22	12-M20	56,32
DN300	307	326	240	370	±25	445	400	370	24.5	12-M20	64,24
DN350	359	378	240	400	±25	505	460	429	24.5	16-M20	84,48
DN400	408	429	280	420	±25	565	515	480	24.5	16-M24	109,12
DN450	456	480	265	430	±25	615	565	530	25.5	20-M24	124,08
DN500	508	532	275	430	±25	670	620	582	26.5	20-M24	140,8
DN600	613.4	635	300	500	±25	780	725	682	30	20-M27	182,16
DN700	711	738	300	500	±25	895	840	794	32.5	24-M27	227,92
DN800	817	842	300	500	±25	1015	950	901	35	24-M30	311,52
DN900	911	945	320	500	±25	1115	1050	1001	37.5	28-M30	358,16
DN1000	1012	1048	330	550	±25	1230	1160	1112	40	28-M33	429,44
DN1200	1216	1255	350	600	±25	1455	1380	1328	45	32-M36	673,2
DN1400	1420	1462	380	650	±25	1675	1590	1530	46	36-M39	1027
DN1500	1520	1565	400	650	±25	1785	1700	1640	47.5	36-M39	1159
DN1600	1620	1668	400	700	±25	1915	1820	1750	49	40-M45	1514
DN1800	1820	1875	420	730	±25	2115	2020	1950	52	44-M52	-

Горенаведените карактеристики се од информативен карактер. Производителот го задржува правото да врши измени на дизајнот, составот и др., без претходна најава и без какви било обврски.
The above mentioned products are for reference only. The producer reserves the right to change the design, construction, specification without prior notice or liability.

**МДП МОНТАЖНО-ДЕМОНТАЖНО ПАРЧЕ PN16
DISMANTLING JOINT PN16**

Шифра бр. KAZ 07150/16
Code No. KAZ 07150/16

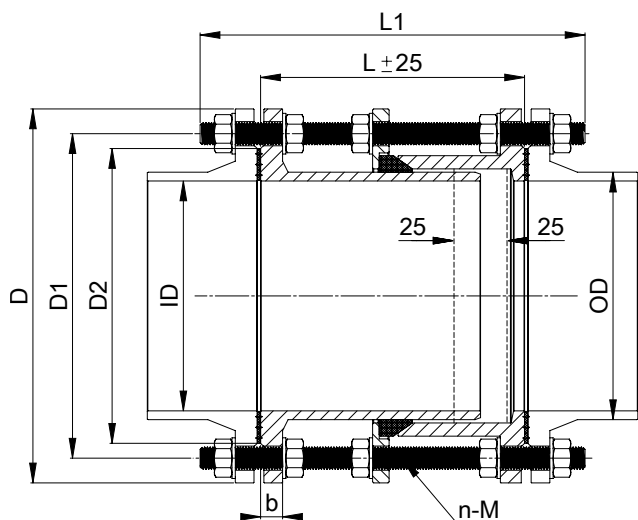

Димензија/Dimensions(mm)											
Size	ID	OD	Должина/ Length (mm)		Прилагодување/ Adjustment (mm)	EN 1092-2:1997 / EN 1092-1:2007+A1:2013 (PN16)					Маса/ Weight
			L	L1	L ± 25	D	D1	D2	b	n-M	Kg
DN50	65	66	175	300	± 25	165	125	99	19	4-M16	9,3
DN65	80	82	175	300	± 25	185	145	118	19	4-M16	11,05
DN80	83	98	200	330	± 25	200	160	132	19	8-M16	15,84
DN100	101	118	200	330	± 25	220	180	156	19	8-M16	17,48
DN125	129	144	215	330	± 25	250	210	184	19	8-M16	22,73
DN150	154	170	215	330	± 25	285	240	211	19	8-M20	30,8
DN200	206.5	222	215	350	± 25	340	295	266	20	12-M20	45,76
DN250	258	274	240	370	± 25	400	355	319	22	12-M24	66,88
DN300	307	326	240	400	± 25	460	410	370	24.5	12-M24	81,84
DN350	359	378	240	400	± 25	520	470	429	26.5	16-M24	113,52
DN400	408	429	260	420	± 25	580	525	480	28	16-M27	144,32
DN450	456	480	265	430	± 25	640	585	548	30	20-M27	167,2
DN500	508	532	275	430	± 25	715	650	609	31.5	20-M30	213,84
DN600	613.4	635	300	500	± 25	840	770	720	36	20-M33	298,8
DN700	711	738	300	500	± 25	910	840	794	39.5	24-M33	323,84
DN800	817	842	300	500	± 25	1025	950	901	43	24-M36	436,8
DN900	911	945	320	500	± 25	1125	1050	1001	46.5	28-M36	493,2
DN1000	1012	1048	330	550	± 25	1255	1170	1112	50	28-M39	647,1
DN1200	1216	1255	350	600	± 25	1485	1390	1328	57	32-M45	1010,1
DN1400	1420	1462	380	650	± 25	1685	1590	1530	60	36-M45	1215
DN1500	1520	1565	400	650	± 25	1820	1710	1640	62.5	36-M52	1448,75
DN1600	1620	1668	400	700	± 25	1930	1820	1750	65	40-M52	1816,8
DN1800	1820	1875	420	730	± 25	2130	2020	1950	70	44-M52	-

Горенаведените карактеристики се од информативен карактер. Производителот го задржува правото да врши измени на дизајнот, составот и др., без претходна најава и без какви било обврски.
The above mentioned products are for reference only. The producer reserves the right to change the design, construction, specification without prior notice or liability.

МДП МОНТАЖНО-ДЕМОНТАЖНО ПАРЧЕ PN25 DISMANTLING JOINT PN25

Шифра бр. KAZ 07150/25
Code No. KAZ 07150/25

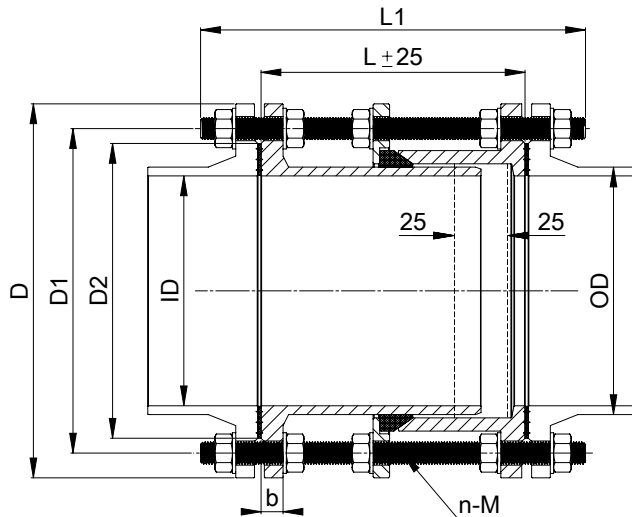

Димензија/Dimensions(mm)											
Size	ID	OD	Должина/ Length (mm)		Прилагодување/ Adjustment (mm)	EN 1092-2:1997 / EN 1092-1:2007+A1:2013 (PN25)					Маса/ Weight
			L	L1	L ±25	D	D1	D2	b	n-M	Kg
DN50	65	66	190	300	± 25	165	125	99	19	4-M16	11,7
DN65	80	82	190	300	± 25	185	145	118	19	8-M16	16,2
DN80	83	98	205	330	± 25	200	160	132	19	8-M16	19,8
DN100	101	118	205	330	± 25	235	190	156	19	8-M20	28,8
DN125	129	144	205	330	± 25	270	220	184	19	8-M24	39,25
DN150	154	170	205	330	± 25	300	250	211	20	8-M24	46,8
DN200	206.5	222	205	350	± 25	360	310	274	22	12-M24	68,4
DN250	258	274	220	370	± 25	425	370	330	24.5	12-M27	92,7
DN300	307	326	220	370	± 25	485	430	389	27.5	16-M27	120,6
DN350	359	378	240	400	± 25	555	490	448	30	16-M30	176,4
DN400	408	429	250	420	± 25	620	550	503	32	16-M33	223,2
DN450	456	480	265	430	± 25	670	600	548	34.5	20-M33	252,9
DN500	508	532	275	430	± 25	730	660	609	36.5	20-M33	294,3
DN600	613.4	635	300	500	± 25	845	770	720	42	20-M36	392,4
DN700	711	738	300	500	± 25	960	875	820	46.5	24-M39	515,7
DN800	817	842	320	500	± 25	1085	990	928	51	24-M45	720
DN900	911	945	320	500	± 25	1185	1090	1028	55	28-M45	799,2
DN1000	1012	1048	330	550	± 25	1320	1210	1140	60	28-M52	1.144,80
DN1200	1216	1255	350	600	± 25	1530	1420	1350	69	32-M52	1.683,00

Горенаведените карактеристики се од информативен карактер. Производителот го задржува правото да врши измени на дизајнот, составот и др., без претходна најава и без какви било обврски.
The above mentioned products are for reference only. The producer reserves the right to change the design, construction, specification without prior notice or liability.

ГУМЕН КОМПЕНЗАТОР SINGLE SPHERE RUBBER EXPANSION JOINT

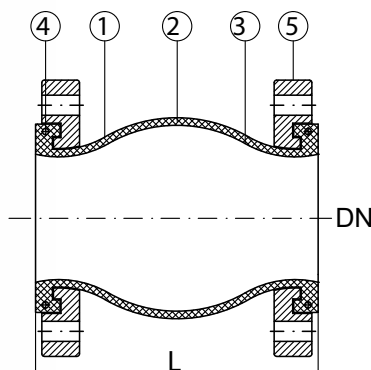

Шифра бр. KAZ 07180
Code No. KAZ 07180

Карактеристики

- Главна школка изработена од EPDM според МКС EN 681-1:2006/A3:2008 со внатрешно засилување за да се обезбеди конзистентност, потврдена со документ за здравствена исправност издаден од акредитирана лабораторија
- Челични поцинкувани прирабници со димензии според МКС EN 1092-1+A1:2013/AC:2014
- Работен притисок: PN10, PN16.
- Опсег: DN 50 – DN 600
- Лесна монтажа, мала тежина и мал простор потребен за монтажа.
- Врши апсорпција на звук и вибрации предизвикани од опрема какви што се пумпите.
- Врши врамнотежување на движењата што може да настанат при температурни промени.

Features

- Flexible main shell made of EPDM in accordance with EN 681-1:1996/A3:2005 with inner reinforcements to provide consistency
- Steel galvanized loose flanges in accordance with EN 1092-1:2007+A1:2013/AC:2014
- Working Pressure: PN10, PN16.
- Working Pressure: PN10, PN16.
- Available range: DN 50-600.
- Easy to install due to their light weight and relatively small space requirement.
- Noise and vibrations caused by equipment such as pumps are absorbed by Rubber Joints.
- Rubber Joints balance thermal movements appear in any rigid system due to temperature changes.

Спецификација на материјал/Material Specification

Бр. No	Име Item Name	Материјал Material	Спецификација Specification
1	Гумена прекривка/ Rubber Cover	EPDM	EN 681-1:1996/ A3:2005
2	Зажакнувачка облога Reinforcing fabric	Најлон кабел/ Nylon tire cord	
3	Гумено јадро/ Rubber core	EPDM	EN 681-1:1996/ A3:2005
4	Зажакнувачки прстен / Hard steel wire	Челик/Steel	S235JR
5	Прирабници/Flange	„Поцинкуван челик/ Carbon steel Zinc Plated“	S235JR

Димензии/Dimensions (mm)

Номинален дијаметар Normal Diameter DN	Неутрална должина Neutral Length L	Димензии на прирабницата Flange Dimensions			Придвижување / Movements (mm)			
		D	D1	n-∅d	Axial Ext.	Axial Comp.	Lateral.	Angluar. (°)
50	105	165	125	4-18	7	10	10	15°
65	115	185	145	4-18	7	13	11	15°
80	130	200	160	8-18	8	15	12	15°
100	135	220	180	8-18	10	19	13	15°
125	170	250	210	8-18	12	19	13	15°
150	180	385	240	8-22	12	20	14	15°
200	205	340	295	8-22	16	25	22	15°
250	240	395	350	12-22	16	25	22	15°
300	260	445	400	12-22	16	25	22	15°
350	255	505	460	16-22	16	25	22	15°
400	255	565	515	16-26	16	25	22	15°
450	255	615	565	20-26	16	25	22	15°
500	255	670	620	20-26	16	25	22	15°
600	260	780	725	20-30	16	25	22	15°

Горенаведените карактеристики се од информативен карактер. Производителот го задржува правото да врши измени на дизајнот, составот и др., без претходна најава и без какви било обврски.
The above mentioned products are for reference only. The producer reserves the right to change the design, construction, specification without prior notice or liability.

ФЛЕКСИБИЛНО ТЕЛЕСКОПСКО МОНТАЖНО-ДЕМОНТАЖНО ПАРЧЕ „МДК-ФЛЕКС“

FLEXIBLE TELESCOPIC DISMANTLING JOINT TYPE “MDK – FLEX”

Шифра бр. KAZ 07175
Code No. KAZ 07175

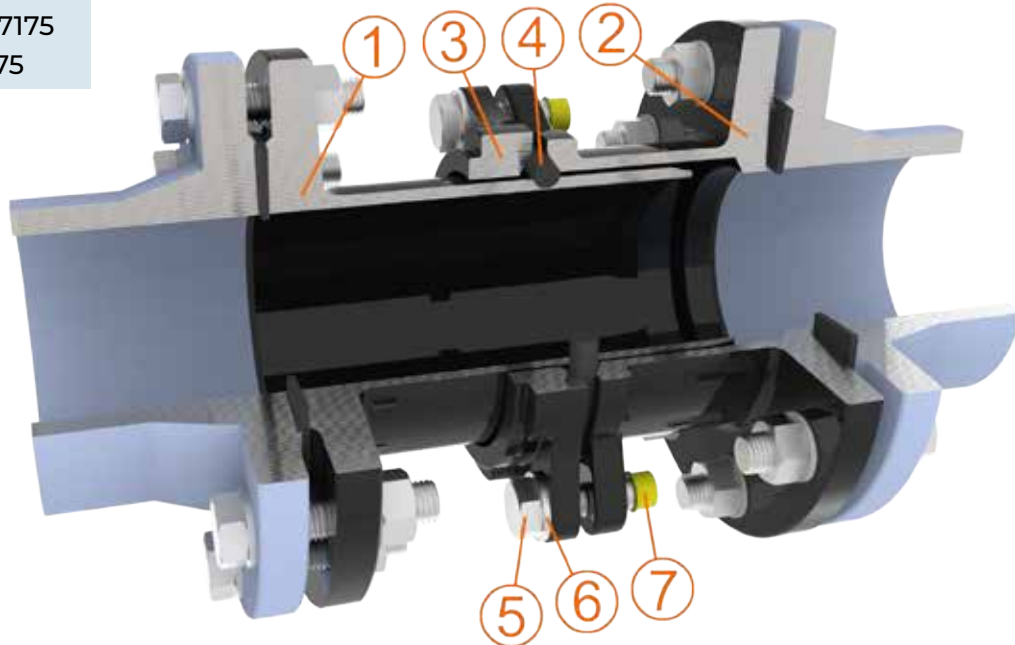

Карактеристики

- Димензии: DN50 до DN600
- Работен притисок: ПН10, ПН16, ПН25
- Испитувано на притисок согласно со МКС EN 12266-1:2012
- Дупчење фланши според МКС EN1092-2:2009 или МКС EN 1092-1+A1:2013
- Површинска заштита со епоксидна боја мин. 250 µm според МКС EN 14901:2014 или со термопластика потврдени со документ за здравствена исправност издаден од акредитирана лабораторија
- Заптивен прстен изработен од EPDM според МКС EN 681-1:2006/A3:2008

Features

- Dimension Range: DN50 to DN600.
- Working Pressure: PN10, PN16 and PN25
- Pressure test in accordance with EN 12266-1:2012
- Flange Drilling: EN 1092-2:1997 or EN 1092-1:2007+A1:2013
- Epoxy coating surface protection of min 250µm in accordance with EN 14901:2014 or thermoplastic confirmed with an accredited laboratory health inspection certificate
- Sealing ring made of EPDM in accordance with EN 681-1:1996/A3:2005

Спецификација на материјали / Material Specification:

Бр. No.	Име на делот/ Item Name	Материјал/ Material	Спецификација (стандард)/ Specification (standard)	
1	Внатрешно тело/Long flange body	Нодуларен лив/Ductile Iron	EN-GJS-450-10	EN 1563:2018
		Челик/Steel	DIN St37-2	EN 10250-2:2019
				Grade S235JR62(1.0038)
2	Надворешно тело/Short flange body	Нодуларен лив/Ductile Iron	EN-GJS-450-10	EN 1563:2018
		Челик/Steel	DIN St37-2	EN 10250-2:2019
				Grade S235JR62(1.0038)
3	Средна прирабница/Middle flange	Нодуларен лив/Ductile Iron	EN-GJS-450-10	EN 1563:2018
		Челик/Steel	DIN St37-2	EN 10250-2:2019
				Grade S235JR62(1.0038)
4	Заптивен прстен/Seal ring	Гума/Rubber	EPDM	EN 681-1:1996/A3:2005
5	Завртка/Bolt	Галванизиран челик/Galvanized Steel	DIN 933	ISO 898-1:2009
		Не'рфосувачки челик/Stainless steel		EN 1.4301/X5CrNi 18-10 (AISI 304)
6	Подлошка/Washer	Галванизиран челик/Galvanized Steel	DIN 125	ISO 7089 / 7090
		Не'рфосувачки челик/Stainless steel		EN 1.4301/X5CrNi 18-10 (AISI 304)
7	Кана/Cap	Полиетилен/PE		

Шифра бр. KAZ 07175
Code No. KAZ 07175

ФЛЕКСИБИЛНО ТЕЛЕСКОПСКО МОНТАЖНО-
ДЕМОНТАЖНО ПАРЧЕ „МДК-ФЛЕКС“

FLEXIBLE TELESCOPIC DISMANTLING JOINT TYPE
“MDK – FLEX”

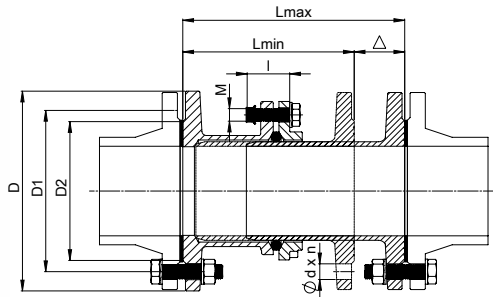

Тип 1 / Type 1

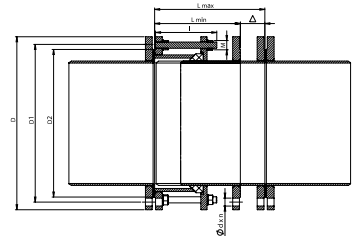

Тип 2 / Type 2

Димензии (мм) / Dimensions [mm]

Дим./ Size	Мин. должина / Min length	Макс. должина / Max. length	Прилаго- дување / Adjust- ment	EN 1092-2:1997 / EN 1092-1:2007+ A1:2013 (PN10)					EN 1092-2:1997 / EN 1092-1:2007+ A1:2013 (PN16)					EN 1092-2:1997/ EN 1092-1:2007+ A1:2013 (PN25)					Завртки/ Bolts		Тип / Type
				Lmin	Lmax	Δ	D	D1	D2	n	Ød	D	D1	D2	n	Ød	D	D1	D2	n	
DN50	170 240	240 310	70	165	125	102	4	18	165	125	102	4	18	165	125	102	4	18	4XM14	50	Тип 1/ Type 1
DN65	170 240	240 310	70	185	145	122	4	18	185	145	122	4	18	185	145	122	8	18	4XM14	50	Тип 1/ Type 1
DN80	170 240	240 310	70	200	160	138	4	18	200	160	138	4	18	200	160	138	8	18	4XM14	50	Тип 1/ Type 1
DN100	170 240	240 310	70	220	180	158	8	18	220	180	158	8	18	235	190	162	8	22	4XM14	50	Тип 1/ Type 1
DN125	170 240	240 310	70	250	210	188	8	18	250	210	188	8	18	270	220	188	8	26	4XM14	50	Тип 1/ Type 1
DN150	175 250	250 325	75	285	240	212	8	22	285	240	212	8	22	300	250	218	8	26	4XM14	50	Тип 1/ Type 1
DN200	190 270	270 350	80	340	295	268	8	22	340	295	268	12	22	360	310	278	12	26	4XM14	50	Тип 1/ Type 1
DN250	220 300	300 380	80	395	350	320	12	22	405	355	320	12	26	425	370	335	12	30	6XM16	60	Тип 1/ Type 1
DN300	250 330	330 410	80	445	400	370	12	22	460	410	378	12	26	485	430	278	16	30	6XM16	60	Тип 2/ Type 2
DN400	280 360	360 440	80	565	515	482	16	26	580	525	490	16	30	420	550	505	16	36	8xM20	200	Тип 2/ Type 2
DN500	310 390	390 470	80	670	620	585	20	26	715	650	610	20	33	730	660	615	20	36	10xM20	200	Тип 2/ Type 2
DN600	330 410	410 490	80	780	725	685	20	30	840	770	725	20	36	845	770	720	20	39	10xM20	200	Тип 2/ Type 2

Горенаведените карактеристики се од информативен карактер. Производителот го задржува правото да врши измени на дизајнот, составот и др., без претходна најава и без какви било обврски.
The above mentioned products are for reference only. The producer reserves the right to change the design, construction, specification without prior notice or liability.

**ФАЗОНСКИ ПАРЧИЊА ЗА
СПОЈУВАЊЕ ЦЕВКИ ОД
РАЗЛИЧЕН МАТЕРИЈАЛ**

**VARIOUS MATERIAL PIPE
CONNECTION FITTINGS**



МАКС АДАПТЕР СО ФЛАНША MAX FLANGE ADAPTOR

Шифра бр. АТА 07273
Code No. АТА 07273

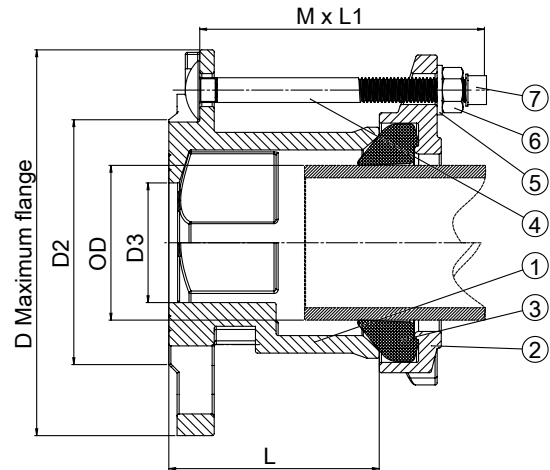

Спецификација на материјал/Material Specification			
Бр./No.	Име на делот/Item Name	Материјал/Material	Спецификација/Specification
1	Тело / Body	Нодуларен лив/ Ductile iron St235JR	EN 1563:2018 EN 10025-2:2019
2	Завршен прстен / End ring	Нодуларен лив / Ductile iron St235JR	EN1563:2018 EN 10025-2:2019
3	Гумена заптивка / Rubber seal	Гума / Rubber	EN 681-1:1996
4	Завртка / Bolt	Поцинкуван челик / Zinc plated steel	DIN 603
5	Подлошка / Washer	Поцинкуван челик / Zinc plated steel	DIN 125
6	Навртка / Nut	Поцинкуван челик / Zinc plated steel	DIN 934
7	Капаче / Cap	Полиетилен / PE	

* Other Fasteners like Dacromet Coated Steel and Stainless steel are available on request.

Димензии/Dimensions(mm)								
Димензија/Size	Цевка/Pipe OD(mm)	D	D2	D3	L	L1	Bolt No.	Weight (kg)
DN50	58-74	166	110	50	100	M12X150	4	3.88
DN65	68-84	187	125	65	100	M12X150	4	5.16
DN80	84-105	200	140	80	100	M12X150	4	5.5
DN100	109-133	235	155	100	105	M12X150	4	6.68
DN125	133-157	285	185	133	110	M12X170	4	6.68
DN150	157-182	285	215	150	110	M12X170	4	9.4
DN175	189-212	315	242	175	120	M12X170	4	11.79
DN200	218-242	340	265	200	120	M12X170	4	14.18
DN225	243-269	340	265	225	120	M12X170	4	15.88
DN250	266-291	410	320	250	120	M12X170	6	17.58
DN300	315-349	455	410	310	140	M12X190	6	25.56
DN350	384-410	520	470	360	140	M14X190	8	40.17
DN400	436-462	580	525	410	160	M14X210	8	47.46

Карактеристики:

- Телото и завршниот прстен се изработени од нодуларен лив со ознака на материјалот EN-GJS-500 (GGG 50) според стандардот МКС EN 1563:2018 (опционално тело и капаче изработено од топло валан конструктивен челик)
- Адаптер спојките се изработени според стандард МКС EN 14525:2009
- Површинска заштита со епоксидна боја според МКС EN 14901:2014 или со термопластика во црна боја, која е потврдена со извештај за здравствена исправност
- Работен притисок ПН10bar, ПН16bar
- Прирабниците според МКС EN1092-2:2009
- Челични поцинкувани завртки, навртки и подлошки
- EPDM гумени заптивки според стандард МКС EN 681-1:2006
- Механички фазони со голема толеранција
- Аголно отстапување +/- 4°

Features:

- Body and end rings are made of ductile iron material EN-GJS-500 (GGG 50) in accordance with EN 1563:2018 standard [optional body and end cap from hot rolled structural steel]
- Flange Adaptors are produced in accordance with EN 14525:2004
- Surface protection by epoxy coating or black thermoplastic coating confirmed by health inspection certificate
- PN10, PN16 working pressure.
- Flanges in accordance with EN1092-2:1997
- Equipped with steel zinc plated bolts, nuts and washers
- EPDM rubber seals in accordance with EN 681-1:1996
- High Tolerance mechanical pipe fittings.
- Angular deflection +/- 4°

Горенаведените карактеристики се од информативен карактер. Производителот го задржува правото да врши измени на дизајнот, составот и др., без претходна најава и без какви било обврски. The above mentioned products are for reference only. The producer reserves the right to change the design, construction, specification without prior notice or liability.

ЧЕЛИЧНА МАКС ПОЛУСПОЈКА СО ФЛАНША ЗА ГОЛЕМИ ДИЈАМЕТРИ

LARGE DIAMETER STEEL MAX FLANGE ADAPTOR

Шифра бр. АТА 07274
Code No. АТА 07274

Димензии/Dimensions (mm)

ID	OD	МКС EN 1092-1:2018/ EN 1092-1:2018 МКС EN1092-2:2009/ EN 1092-2:1997				L
		PN10		PN16		
		Dk	n x Ød	Dk	n x Ød	
350/355 PE/PVC	345 - 365					
350 Steel	345 - 365	460	16 x 22	470	16 x 26	220
350 Ductile	370 - 390					280
350 ACC/B+C	390 - 410					
400 PE/PVC	390 - 410					
400 Steel	400 - 420	515	16 x 26	525	16 x 30	220
400 Ductile	419 - 439					280
400 ACC/B	430 - 450					
400 ACC/C	450 - 470					
450 PE	440 - 460					
450 Ductile	470 - 490	565	20 x 26	585	20 x 30	220
450 ACC/B	490 - 510					280
450 ACC/C	505 - 530					
500 PE/PVC	490 - 510					
500 Steel	498 - 518	620	20 x 26	650	20 x 33	220
500 Ductile	522 - 542					280
500 ACC/B	540 - 560					
500 PE	550 - 570					
500 ACC/C	565 - 585					
600/630 PE/PVC	620 - 640					
600 Steel	605 - 625	725	20 x 30	770	20 x 36	220
600 Ductile	630 - 650					300
600 ACC/B	650 - 670					
600 ACC/C	675 - 695					
700/710 PE/PVC	695 - 720					
700 Steel	700 - 725	840	24 x 30	840	24 x 36	230
700 Ductile	725 - 750					300
700 ACC/B	760 - 785					
700 ACC/C	790 - 815					
800 PE/PVC	790 - 815					
800 Steel	805 - 830	950	24 x 33	950	24 x 39	240
800 Ductile	830 - 855					300
800 ACC/B	865 - 890					
900 PE/PVC	895 - 920					
900 Steel	905 - 930	1050	28 x 33	1050	28 x 39	240
900 Ductile	940 - 955					300
1000 PE/PVC	990 - 1015					
1000 Steel	1005 - 1030	1160	28 x 36	1170	28 x 42	240
1000 Ductile	1035 - 1060					300

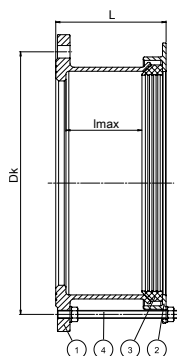

Тип 1
Type 1

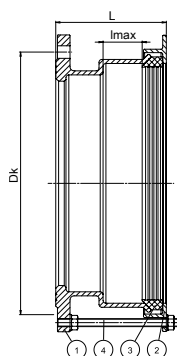

Тип 2
Type 2

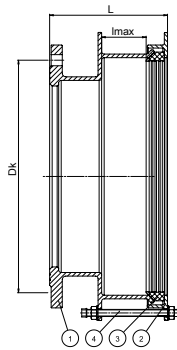

Тип 3
Type 3



1. Тело на адаптерот / Adapter body
2. Прстен за затегање/ End ring
3. Заптивка / Gasket seal
4. Вретено, навртки, подложки / Stud, nut, washer

По барање на клиент, можност за изработка на полуспојки за кој било надворешен дијаметар на цевка до ДН1600.
Per client request, we make flange adaptors for any external pipe diameter of up to DN1600.

Карактеристики:

- Телото и завршниот прстен изработени од топло валан конструктивен челик ST235JR по стандард МКС EN10025-2:2019 или од нодуларен лив според МКС EN 1563:2018
- Полуспојките се изработени според стандард МКС EN 14525:2009
- Површинска заштита со епоксидна боја според МКС EN 14901:2014 или со термопластика во црна боја, која е потврдена со извештај за здравствена исправност
- Работен притисок ПН10, ПН16
- Димензии на поврзување на прирабница според МКС EN 1092-1+A1:2013/AC:2014 или МКС EN 1092-2:2009
- Челични поцинкувани завртки, навртки и подложки
- EPDM гумена заптивка според стандард МКС EN 681-1:2006
- Механички фазони со голема толеранција

Features:

- Body and end ring made of hot rolled products of structural steel ST235JR in accordance with EN 10025-2:2019 or ductile iron in accordance with EN 1563:2018
- Flange Adaptors produced in accordance with EN 14525:2004
- Epoxy coating protection in accordance with EN 14901:2014 or black thermoplastic coating confirmed by health inspection certificate
- PN10, PN16 working pressure
- Connecting dimensions in accordance with EN 1092-1:2007+a1:2013/AC:2014 or EN 1092-2:1997
- Equipped with steel zinc coated bolts, nuts and washers
- EPDM rubber seal in accordance with EN 681-1:1996
- High tolerance mechanical pipe fitting

Горенаведените карактеристики се од информативен карактер. Производителот го задржува правото да врши измени на дизајнот, составот и др., без претходна најава и без какви било обврски.
The above mentioned products are for reference only. The producer reserves the right to change the design, construction, specification without prior notice or liability.

АДАПТЕР ФЛАНША СО ЗАФАЌАЧКИ СТЕГИ ПРОТИВ ИЗВЛЕКУВАЊЕ FLANGE ADAPTOR WITH PULL-OUT RESTRAINTS

Шифра бр. АТА 07275
Code No. АТА 07275

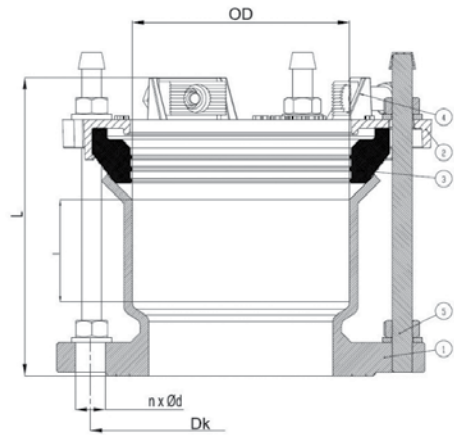

Димензии/Dimensions (mm)								
ID	OD	MKS EN1092-2:2009/EN 1092-2:1997 MKS EN 1092-1:2018/EN 1092-1:2018						L
		PN10		PN16		PN25		
		Dk	n x Ød	Dk	n x Ød			
80	84-105	160	4 x 20	160	4 x 20	160	8x20	180
100	107-132	180	8 x 20	180	8 x 20	190	8x24	180
150	158-192	240	8 x 24	240	8 x 24	250	8x24	180
175	189-212	270	8 x 24	270	8 x 24	280	12x28	220
200	218-242	295	8 x 24	295	12 x 24	310	12x28	220
250	266-295	350	12 x 24	355	12 x 28	370	12x31	240
300	315-356	400	12 x 24	410	12 x 28	430	16x31	240

По барање на клиент, можност за изработка на полуспојки за кој било надворешен дијаметар на цевка до ДН1600.
Per client request, we make flange adaptors for any external pipe diameter of up to DN1600.

Карактеристики:

- За инсталирање лиено-железни/дуктилни, челични, азбест-цементни, ПЕ и ПВЦ цевки
- Полуспојките се изработени според стандард MKS EN 14525:2009
- Телото и завршниот прстен се изработени од нодуларен лив според стандардите MKS EN1563:2018 (опционално тело и капаче изработено од топло валан конструктивен челик)
- Површинска заштита со епоксидна боја мин. 250 µm според MKS EN 14901:2014 или со термопластика во црна или во сина боја (Rilsan Nylon 11 или еквивалентно) кои се потврдени со извештај за здравствена исправност издаден од акредитирана лабораторија
- Работен притисок PN10, PN16, PN25
- Димензии на поврзување на прирабница според MKS EN1092-2:2009 или MKS EN 1092-1:2018.
- Челични поцинкувани или лиено-железни стеги против извлекување
- EPDM гумена заптивка според стандард MKS EN 681-1:2006 со сертификат за здравствена исправност издаден од акредитирана лабораторија
- Аголно отстапување (дефлексија) 3° еднострано

Features:

- For installation on cast iron / ductile, steel, Asbestos cement, PE and PVC pipes
- Produced in accordance with EN 14525: 2004
- Body and end ring are made of ductile iron material in accordance with: EN 1563:2018 standard (optional body and end ring from hot rolled structural steel)
- Epoxy paint surface protection of min 250 µm in accordance with EN 14901:2014 or thermoplastic in black or blue (Rilsan Nylon 11 or equivalent) which are confirmed by an accredited laboratory health safety report
- Operating pressure PN10, PN16, PN25
- Connecting dimensions in accordance with EN 1092-2:1997 or EN 1092-1:2018.
- Galvanized steel or cast-iron pull-out clamps
- EPDM rubber seal in accordance with the EN 681-1:1996
- A3:2005 with an accredited laboratory issued certificate of health safety
- Angle deviation (deflection) 3°

Спецификација на материјал/Material Specification

Бр./No.	Име на делот/Item Name	Материјал/Material	Спецификација/Specification
1	Тело на адаптерот / Adapter body	Ductile Iron / St235JR	EN 1563:2018 EN 10025-2:2019
2	Прстен за затегање/ End ring	Ductile Iron / St235JR	EN 1563:2018 EN 10025-2:2019
3	Заптивка / Gasket seal	EPDM	EN 681-1:1996
4	Зафаќачка стега против извлекување / Restrain	EN GJS / St235JR	EN 1563:2018 EN 10025-2:2019
5	Вретено, навртки, подлошки / Stud, nut, washer	Поцинкуван челик / Zinc plated steel	

Горенаведените карактеристики се од информативен карактер. Производителот го задржува правото да врши измени на дизајнот, составот и др., без претходна најава и без какви било обврски.
The above mentioned products are for reference only. The producer reserves the right to change the design, construction, specification without prior notice or liability.

АДАПТЕР ФЛАНША СО ЗАФАКАЧКИ СТЕГИ ПРОТИВ ИЗВЛЕКУВАЊЕ ЗА ГОЛЕМИ ДИЈАМЕТРИ

LARGE DIAMETER FLANGE ADAPTOR WITH RESTRAINTS AGAINST PULL-OUT

Шифра бр. ATA 07275
Code No. ATA 07275

Димензии/Dimensions (mm)								
ID	OD	MKS EN 1092-1:2018/ EN 1092-12018 MKS EN1092-2:2009/ EN 1092-2:1997						L
		PN10		PN16		PN25		
		Dk	n x Ød	Dk	n x Ød	Dk	n x Ød	
350 PE/PVC	345 - 365	460	16 x 22	470	16 x 26	490	16x33	260
350 Steel	345 - 365							
350 Ductile	370 - 390							
350 ACC/B+C	380 - 400	515	16 x 26	525	16 x 30	550	16x36	260
400 PE/PVC	390 - 410							
400 Steel	400 - 420							
400 Ductile	419 - 439	565	20 x 26	585	20 x 30	600	20x36	320
400 ACC/B	430 - 450							
400 ACC/C	450 - 470							
450 PE	440 - 460	620	20 x 26	650	20 x 33	660	20x36	260
450 Ductile	470 - 490							
450 ACC/B	490 - 510							
450 ACC/C	505 - 530	725	20 x 30	770	20 x 36	770	20x39	320
500 PE/PVC	490 - 510							
500 Steel	498 - 518							
500 Ductile	522 - 542	840	24 x 30	840	24 x 36	875	24x42	260
500 ACC/B	540 - 560							
500 PE	550 - 570							
500 ACC/C	565 - 585	950	24 x 33	950	24 x 39	990	24x48	320
600 PE	550-570							
600 PE/PVC	620 - 640							
600 Steel	605 - 625	1050	28 x 33	1050	28 x 39	1090	28x48	270
600 Ductile	630 - 650							
600 ACC/B	650 - 670							
600 ACC/C	675 - 695	1160	28 x 36	1170	28 x 42	1210	28x56	330
700 PE/PVC	695 - 720							
700 Steel	700 - 725							
700 Ductile	725 - 750	990	28 x 36	1050	28 x 39	1090	28x48	270
700 ACC/B	760 - 785							
700 ACC/C	790 - 815							
800 PE/PVC	790 - 815	1050	28 x 33	1050	28 x 39	1090	28x48	270
800 Steel	805 - 830							
800 Ductile	830 - 855							
800 ACC/B	865 - 890	1160	28 x 36	1170	28 x 42	1210	28x56	330
900 PE/PVC	895 - 920							
900 Steel	905 - 930							
900 Ductile	940 - 955	1160	28 x 36	1170	28 x 42	1210	28x56	270
1000 PE	990 - 1015							
1000 Steel	1005 - 1030							
1000 Ductile	1035 - 1060	1160	28 x 36	1170	28 x 42	1210	28x56	330
1000 PE	990 - 1015							
1000 Steel	1005 - 1030							
1000 Ductile	1035 - 1060	1160	28 x 36	1170	28 x 42	1210	28x56	280
1000 PE	990 - 1015							
1000 Steel	1005 - 1030							
1000 Ductile	1035 - 1060	1160	28 x 36	1170	28 x 42	1210	28x56	350
1000 PE	990 - 1015							
1000 Steel	1005 - 1030							
1000 Ductile	1035 - 1060	1160	28 x 36	1170	28 x 42	1210	28x56	350
1000 PE	990 - 1015							
1000 Steel	1005 - 1030							
1000 Ductile	1035 - 1060	1160	28 x 36	1170	28 x 42	1210	28x56	350
1000 PE	990 - 1015							
1000 Steel	1005 - 1030							
1000 Ductile	1035 - 1060	1160	28 x 36	1170	28 x 42	1210	28x56	350
1000 PE	990 - 1015							
1000 Steel	1005 - 1030							
1000 Ductile	1035 - 1060	1160	28 x 36	1170	28 x 42	1210	28x56	350
1000 PE	990 - 1015							
1000 Steel	1005 - 1030							
1000 Ductile	1035 - 1060	1160	28 x 36	1170	28 x 42	1210	28x56	350
1000 PE	990 - 1015							
1000 Steel	1005 - 1030							
1000 Ductile	1035 - 1060	1160	28 x 36	1170	28 x 42	1210	28x56	350
1000 PE	990 - 1015							
1000 Steel	1005 - 1030							
1000 Ductile	1035 - 1060	1160	28 x 36	1170	28 x 42	1210	28x56	350
1000 PE	990 - 1015							
1000 Steel	1005 - 1030							
1000 Ductile	1035 - 1060	1160	28 x 36	1170	28 x 42	1210	28x56	350
1000 PE	990 - 1015							
1000 Steel	1005 - 1030							
1000 Ductile	1035 - 1060	1160	28 x 36	1170	28 x 42	1210	28x56	350
1000 PE	990 - 1015							
1000 Steel	1005 - 1030							
1000 Ductile	1035 - 1060	1160	28 x 36	1170	28 x 42	1210	28x56	350
1000 PE	990 - 1015							
1000 Steel	1005 - 1030							
1000 Ductile	1035 - 1060	1160	28 x 36	1170	28 x 42	1210	28x56	350
1000 PE	990 - 1015							
1000 Steel	1005 - 1030							
1000 Ductile	1035 - 1060	1160	28 x 36	1170	28 x 42	1210	28x56	350
1000 PE	990 - 1015							
1000 Steel	1005 - 1030							
1000 Ductile	1035 - 1060	1160	28 x 36	1170	28 x 42	1210	28x56	350
1000 PE	990 - 1015							
1000 Steel	1005 - 1030							
1000 Ductile	1035 - 1060	1160	28 x 36	1170	28 x 42	1210	28x56	350
1000 PE	990 - 1015							
1000 Steel	1005 - 1030							
1000 Ductile	1035 - 1060	1160	28 x 36	1170	28 x 42	1210	28x56	350
1000 PE	990 - 1015							
1000 Steel	1005 - 1030							
1000 Ductile	1035 - 1060	1160	28 x 36	1170	28 x 42	1210	28x56	350
1000 PE	990 - 1015							
1000 Steel	1005 - 1030							
1000 Ductile	1035 - 1060	1160	28 x 36	1170	28 x 42	1210	28x56	350
1000 PE	990 - 1015							
1000 Steel	1005 - 1030							
1000 Ductile	1035 - 1060	1160	28 x 36	1170	28 x 42	1210	28x56	350
1000 PE	990 - 1015							
1000 Steel	1005 - 1030							
1000 Ductile	1035 - 1060	1160	28 x 36	1170	28 x 42	1210	28x56	350
1000 PE	990 - 1015							
1000 Steel	1005 - 1030							
1000 Ductile	1035 - 1060	1160	28 x 36	1170	28 x 42	1210	28x56	350
1000 PE	990 - 1015							
1000 Steel	1005 - 1030							
1000 Ductile	1035 - 1060	1160	28 x 36	1170	28 x 42	1210	28x56	350
1000 PE	990 - 1015							
1000 Steel	1005 - 1030							
1000 Ductile	1035 - 1060	1160	28 x 36	1170	28 x 42	1210	28x56	350
1000 PE	990 - 1015							
1000 Steel	1005 - 1030							
1000 Ductile	1035 - 1060	1160	28 x 36	1170	28 x 42	1210	28x56	350
1000 PE	990 - 1015							
1000 Steel	1005 - 1030							
1000 Ductile	1035 - 1060	1160	28 x 36	1170	28 x 42	1210	28x56	350
1000 PE	990 - 1015							
1000 Steel	1005 - 1030							
1000 Ductile	1035 - 1060	1160	28 x 36	1170	28 x 42	1210	28x56	350
1000 PE	990 - 1015							
1000 Steel	1005 - 1030							
1000 Ductile	1035 - 1060	1160	28 x 36	1170	28 x 42	1210	28x56	350
1000 PE	990 - 1015							
1000 Steel	1005 - 1030							
1000 Ductile	1035 - 1060	1160	28 x 36	1170	28 x 42	1210	28x56	350
1000 PE	990 - 1015							
1000 Steel	1005 - 1030							
1000 Ductile	1035 - 1060	1160	28 x 36	1170	28 x 42	1210	28x56	350
1000 PE	990 - 1015							
1000 Steel	1005 - 1030							
1000 Ductile	1035 - 1060	1160	28 x 36	1170	28 x 42	1210	28x56	350
1000 PE	990 - 1015							
1000 Steel	1005 - 1030							
1000 Ductile	1035 - 1060	1160	28 x 36	1170	28 x 42	1210	28x56	350
1000 PE	990 - 1015							
1000 Steel	1005 - 1030							
1000 Ductile	1035 - 1060	1160	28 x 36	1170	28 x 42	1210	28x56	350
1000 PE	990 - 1015							
1000 Steel	1005 - 1030							
1000 Ductile	1035 - 1060	1160	28 x 36	1170	28 x 42	1210	28x56	350
1000 PE	990 - 1015							
1000 Steel	1005 - 1030							
1000 Ductile	1035 - 1060	1160	28 x 36	1170	28 x 42	1210	28x56	350
1000 PE	990 - 1015							
1000 Steel	1005 - 1030							
1000 Ductile	1035 - 1060	1160	28 x 36	1170	28 x 42	1210	28x56	350
1000 PE	990 - 1015							
1000 Steel	1005 - 1030							
1000 Ductile	1035 - 1060	1160	28 x 36	1170	28 x 42	1210	28x56	350
1000 PE	990 - 1015							
1000 Steel	1005 - 1030							
1000 Ductile	1035 - 1060	1160	28 x 36	1170	28 x 42	1210	28x56	350
1000 PE	990 - 1015							
1000 Steel	1005 - 1030							
1000 Ductile	1035 - 1060	1160	28 x 36	1170	28 x 42	1210	28x56	350
1000 PE	990 - 1015							
1000 Steel	1005 - 1030							
1000 Ductile	1035 - 1060	1160	28 x 36	1170	28 x 42	1210	28x56	350
1000 PE	990 - 1015							
1000 Steel	1005 - 1030							
1000 Ductile	1035 - 1060	1160	28 x 36	1170	28 x 42	1210	28x56	350
1000 PE	990 - 1015							
1000 Steel	1005 - 1030							
1000 Ductile	1035 - 1060	1160	28 x 36	1170	28 x 42	1210	28x56	350
1000 PE	990 - 1015							
1000 Steel	1005 - 1030							
1000 Ductile	1035 - 1060	1160	28 x 36	1170	28 x 42	1210	28x56	350
1000 PE	990 - 1015							
1000 Steel	1005 - 1030							
1000 Ductile	1035 - 1060	1160	28 x 36	1170	28 x 42	1210	28x56	350
1000 PE	990 - 1015							
1000 Steel	1005 - 1030							
1000 Ductile	1035 - 1060	1160	28 x 36	1170	28 x 42	1210	28x56	350
1000 PE	990 - 1015							
1000 Steel	1005 - 1030							
1000 Ductile	1035 - 1060	1160	28 x 36	1170	28 x 42	1210	28x56	350
1000 PE	990 - 1015							
1000 Steel	1005 - 1030							
1000 Ductile	1035 - 1060	1160	28 x 36	1170	28 x 42			

АДАПТЕР ФЛАНША ЗА ПЕ И ЗА ПВЦ
TENSILE RESTRAINED FLANGE
ADAPTOR FOR PE AND PVC PIPE

Шифра бр. АТА 07278
Code No. АТА 07278

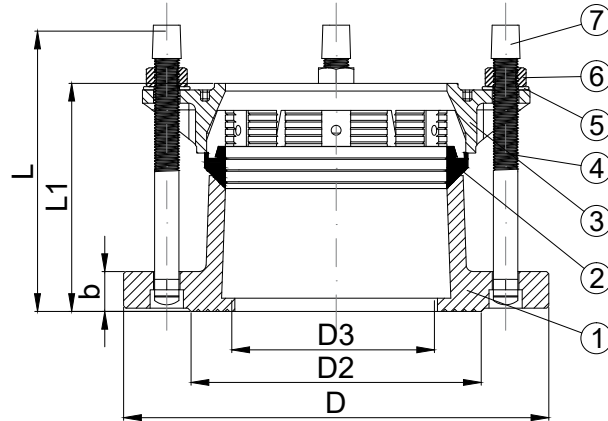

Спецификација на материјал/Material Specification

Бр./No.	Име на делот/Item Name	Материјал/Material	Спецификација/Specification
1	Тело/Body	Нодуларен лив/Ductile Iron	EN 1563:2018
2	Заптивен прстен/Sealing Ring	Гума+Месинг/Rubber + Brass DI Гума+Нодуларен лив/Rubber +DI	EPDM + CuZn33Pb EPDM + GGG50
3	Завршен прстен/End Ring	Нодуларен лив/Ductile Iron	EN 1563:2018
4	Завртки/Bolts	Поцинкуван челик/Zinc Plated Steel	DIN 186
5	Подлошка/Washer	Поцинкуван челик/Zinc Plated Steel	DIN 125
6	Навртка/Nuts	Поцинкуван челик/Zinc Plated Steel	DIN 934
7	Капа/Cap	Полиетилен/PE	

* Other Fasteners like Dacromet Coated Steel and Stainless steel are available on request.

Димензии/Dimensions(mm)

Димензија /Size	Цевка/ Pipe OD	D3	D	b	L1	L	Bolts Qty	PN10/ PN16	Маса/ Weight kg
DN50	63	55	180	19	63	115	4XM12	•	3.61
DN65	75	66	180	19	63	115	4XM12	•	4.29
DN80	90	84	180	19	63	115	4XM12	•	4.39
DN100	110	105	200	19	63	115	4XM12	•	4.58
DN125	125	135	220	19	63	115	4XM12	•	6.44
DN125	140	145	220	19	63	115	4XM12	•	6.63
DN150	160	154	285	19	63	115	4XM12	•	6.63
DN150	180	190	285	19	63	115	4XM14	•	7.51
DN200	200	210	340	19	63	140	4XM14	•	8.39
DN200	225	210	340	19	63	160	4XM14	•	13.75
DN250	250	260	400	22	88	160	6XM16	•	14.72
DN250	280	275	400	22	88	160	6XM16	•	23.98
DN300	315	302	455	24	88	160	6XM16	•	27.89

Карактеристики:

- Телото и завршниот прстен се изработени од нодуларен лив со ознака на материјалот EN-GJS-500 (GGG 50) според стандардот МКС EN 1563:2018
- Адаптер спојките се изработени според стандард МКС EN 14525:2009
- Површинска заштита со епоксидна боја според МКС EN14901:2014 или со термопластика во црна боја која е потврдена со извештај за здравствена исправност
- Работен притисок ПН10, ПН16
- Прирабниците според МКС EN1092-2:2009
- Челични поцинкувани завртки, навртки и подлошки
- EPDM гумена заптивка според стандард МКС EN 681-1:2006
- Аголно отстапување +/- 3.5°

Features:

- Body and end rings are made of ductile iron material EN- GJS-500 (GGG 50) in accordance with EN 1563:2018 standard
- Flange Adaptors produced in accordance with EN 14525:2004
- Epoxy coating protection in accordance with EN14901:2014 or black color thermoplastic coating confirmed by health inspection certificate
- PN10, PN16 working pressure.
- Flanges in accordance with EN1092- 2:1997
- Equipped with steel zinc plated bolts, nuts and washers
- EPDM rubber seals in accordance with EN 681-1:1996
- Angular deflection +/- 3.5°

Горенаведените карактеристики се од информативен карактер. Производителот го задржува правото да врши измени на дизајнот, составот и др., без претходна најава и без какви било обврски. The above mentioned products are for reference only. The producer reserves the right to change the design, construction, specification without prior notice or liability.

МАКС СПОЈКА
MAX COUPLING

Шифра бр. АТА 07259
Code No. АТА 07259

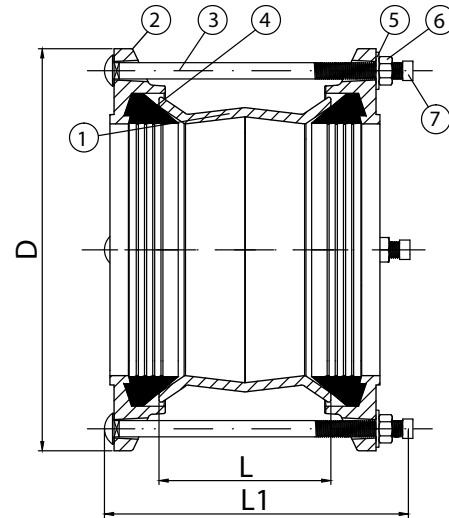

Спецификација на материјал/Material Specification

Бр./No.	Име на делот/Item Name	Материјал/Material	Спецификација/Specification
1	Тело / Body	Нодуларен лив/ Ductile iron St235JR	EN 1563:2018 EN 10025-2:2019
2	Завршен прстен / End ring	Нодуларен лив / Ductile iron St235JR	EN 1563:2018 EN 10025-2:2019
3	Гумена заптивка / Rubber seal	Гума / Rubber	EN 681-1:1996
4	Завртка / Bolt	Поцинкуван челик / Zinc plated steel	DIN 603
5	Подлошка / Washer	Поцинкуван челик / Zinc plated steel	DIN 125
6	Навртка / Nut	Поцинкуван челик / Zinc plated steel	DIN 934
7	Капаче / Cap	Полиетилен / PE	

Карактеристики:

- Телото и завршните прстени се изработени од нодуларен лив со ознака на материјалот EN-GJS-500 (GGG 50) според стандардот МКС EN 1563:2018 (опционално тело и капачиња од топло вала конструктивен челик)
- Спојките се изработени согласно стандард МКС EN 14525:2009
- Површинска заштита со епоксидна боја или со термопластика во црна боја која е потврдена со извештај за здравствена исправност
- Работен притисок ПН16
- Челични поцинкувани завртки, навртки и подлошки
- EPDM гумени заптивки согласно стандард МКС EN 681-1:2006
- Механички фазони со голема толеранција
- Аголно отстапување +/- 6°

Features:

- Body and end ring made of ductile iron material EN-GJS-500 (GGG 50) in accordance with EN 1563:2018 standard (optional body and end caps from hot rolled structural steel)
- Couplings produced in accordance with EN 14525:2004
- Protection with epoxy coating or black thermoplastic coating confirmed by a health inspection certificate
- PN16 working pressure.
- Equipped with steel zinc coated bolts, nuts and washers
- EPDM rubber seals in accordance with EN 681-1:1996
- High Tolerance mechanical pipe fittings.
- Angular deflection +/- 6°

*Other Fasteners like Dacromet Coated Steel and Stainless steel available upon request.

Димензии/Dimensions(mm)

Димензија/Size	Цевка/Pipe OD(mm)	L	L1	Завртка/Bolt No.	Маса/Weight (kg)
DN50	58-74	100	M12X190	4	3.70
DN65	68-84	100	M12X190	4	3.86
DN80	84-105	100	M12X190	4	5.24
DN100	109-133	100	M12X190	4	6.12
DN125	133-157	100	M12X190	4	6.80
DN150	157-182	115	M12X210	4	9.40
DN175	189-212	115	M12X220	4	11.03
DN200	218-242	160	M12X230	6	12.66
DN225	243-269	160	M12X230	6	14.53
DN250	266-291	160	M12X250	6	16.40
DN300	315-349	160	M12X250	6	24.56
DN350	384-410	160	M12X250	8	36.53
DN400	436-462	160	M12X260	8	47.03

Горенаведените карактеристики се од информативен карактер. Производителот го задржува правото да врши измени на дизајнот, составот и др., без претходна најава и без какви било обврски. The above mentioned products are for reference only. The producer reserves the right to change the design, construction, specification without prior notice or liability.

Шифра бр. АТА 07260
Code No. АТА 07260

ЧЕЛИЧНА МАКС СПОЈКА ЗА ГОЛЕМИ ДИЈАМЕТРИ LARGE DIAMETER STEEL MAX COUPLING

1. Тело на спојката / Coupling body
2. Прстен за затегање/ End ring
3. Заптивка / Gasket seal
4. Вретено, навртки, подлошки / Stud, nut, washer

Димензии / Dimensions		
DN OD L	OD	L
350/355 PE/PVC	345 - 365	260
350 Steel	345 - 365	
350 Ductile	370 - 390	
350 ACC/B+C	390 - 410	280
400 PE/PVC	390 - 410	260
400 Steel	400 - 420	
400 Ductile	419 - 439	
400 ACC/B	430 - 450	280
400 ACC/C	450 - 470*	
450 PE	440 - 460	
450 Ductile	470 - 490	
450 ACC/B	490 - 510	280
450 ACC/C	505 - 530	
500 PE/PVC	490 - 510	
500 Steel	498 - 518	
500 Ductile	522 - 542	320
500 ACC/B	540 - 560	
500 PE	550 - 570	
500 ACC/C	565 - 585	
600/630 PE/PVC	620 - 640	300
600 Steel	605 - 625	
600 Ductile	630 - 650	
600 ACC/B	650 - 670	
600 ACC/C	675 - 695	
700/710 PE/PVC	695 - 720	300
700 Steel	700 - 725	
700 Ductile	725 - 750	
700 ACC/B	760 - 785	
700 ACC/C	790 - 815	
800 PE/PVC	790 - 815	320
800 Steel	805 - 830	
800 Ductile	830 - 855	
800 ACC/B	865 - 890	
900 PE/PVC	895 - 920	330
900 Steel	905 - 930	
900 Ductile	940 - 955	
1000 PE/PVC	990 - 1015	
1000 Steel	1005 - 1030	350
1000 Ductile	1035 - 1060	

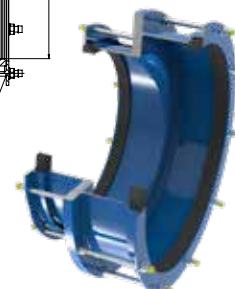
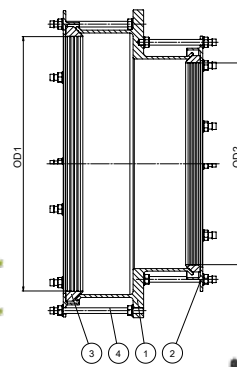
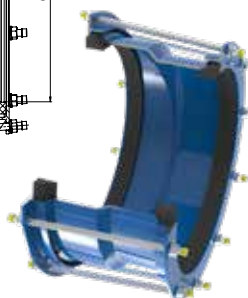
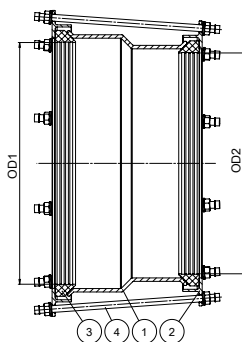
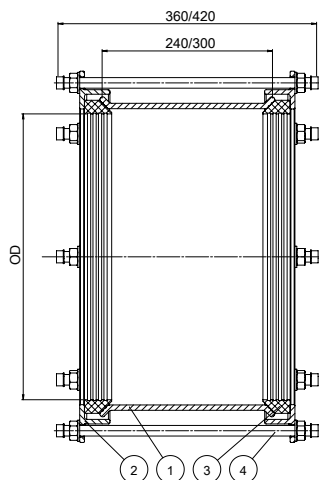

РЕДУЦИР СПОЈКА ТИП 1
REDUCING COUPLING TYPE 1

РЕДУЦИР СПОЈКА ТИП 2
REDUCING COUPLING TYPE 2

По барање на клиент, можност за изработка на спојки за кој било надворешен дијаметар на цевка до ДН1600.
Per client request we make couplings for any external pipe diameter of up to DN1600.

Карактеристики:

- Телото и завршните прстени изработени од топло валан конструктивен челик St235JR по стандард МКС EN10025-2:2019 или нодуларен лив по стандард МКС EN 1563:2018
- Спојките се изработени според стандард МКС EN 14525:2009
- Површинска заштита со епоксидна боја според МКС EN 14901:2014 или со термопластика во црна боја, која е потврдена со извештај за здравствена исправност
- Работен притисок ПН16
- Челични поцинкувани завртки, навртки и подлошки
- EPDM гумена заптивка според стандард МКС EN 681-1:2006
- Механички фазони со голема толеранција

Features:

- Body and end ring made of hot rolled products of structural steel St235JR in accordance with EN 10025-2:2019 or ductile iron in accordance with EN 1563:2018
- Couplings produced in accordance with EN 14525:2004
- Protection with epoxy coating in accordance with EN 14901:2014 or black thermoplastic coating confirmed by health inspection certificate
- PN16 working pressure
- Equipped with steel zinc coated bolts, nuts and washers
- EPDM rubber seal in accordance with EN 681-1:1996
- High tolerance mechanical pipe fittings

АДАПТЕР СПОЈКА СО ЗАФАЌАЧКИ СТЕГИ ПРОТИВ ИЗВЛЕКУВАЊЕ COUPLING WITH RESTRAINTS AGAINST PULL-OUT

Шифра бр. АТА 07264
Code No. АТА 07264

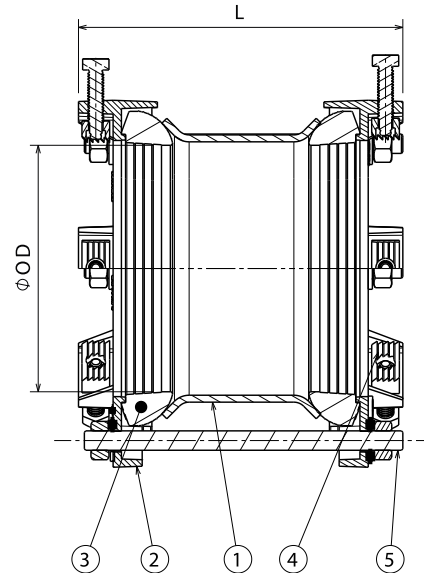

Карактеристики:

- За инсталирање на лиено-железни/дуктилни, челични, азбест-цементни, ПЕ и ПВЦ цевки
- Спојките се изработени согласно стандард МКС EN 14525:2009
- Телото и завршниот прстен изработени од нодуларен лив според стандард МКС EN 1563:2018 (опционално тело и капачиња изработени од топло валан конструктивен челик)
- Површинска заштита со епоксидна боја мин. 250 μm според МКС EN 14901:2014 или со термопластика
- во црна боја кои се потврдени со извештај за здравствена исправност издаден од акредитирана лабораторија
- Работен притисок ПН10, ПН16, ПН25
- Челични поцинкувани или лиено-железни стеги против извлекување
- EPDM гумена заптивка согласно стандард МКС EN 681-1:2006 со сертификат за здравствена исправност издаден од акредитирана лабораторија
- Аголно отстапување (дефлексија) 3° еднострано

Features:

- For installation on cast iron / ductile, steel, Asbestos-cement, PE and PVC pipes
- Produced according to EN 14525: 2004
- Body and end rings are produced of ductile iron material according to EN 1563:2018 (optional body and end rings from hot rolled structural steel)
- Surface protection with epoxy paint min 250 μm according to EN 14901:2014 or thermoplastic in black which are confirmed by a report on the health safety issued by accredited laboratory
- Operating pressure PN10, PN16, PN25
- Galvanized steel or cast-iron clamps against pull-out
- EPDM rubber seal in accordance with the EN 681-1:1996 with certificate of health safety issued by accredited laboratory
- Angle deviation (deflection) 3°

По барање на клиент, можност за изработка на спојки за било кој надворешен дијаметар на цевка до ДН1600.
Per client request we make couplings for any external pipe diameter of up to DN1600.

Спецификација на материјал/Material Specification

Бр./ No.	Име на делот/Item Name	Материјал/Material	Спецификација/ Specification
1	Тело на спојката / Coupling body	Ductile Iron St235JR	EN 1563:2018 EN 10025-2:2019
2	Прстен за затегање / End ring	Ductile Iron St235JR	EN 1563:2018 EN 10025-2:2019
3	Заптивка / Gasket seal	EPDM	EN 681-1:1996
4	Зафаќачка стега против извлекување / Restrain	St235JR / EN GJS	МКС EN 1563:2018 МКС EN 10025-2:2019
5	Вретено, навртки, подлошки / Stud, nut, washer	Поцинкуван челик / Zinc plated steel	

АДАПТЕР СПОЈКА СО ЗАФАЌАЧКИ СТЕГИ ПРОТИВ ИЗВЛЕКУВАЊЕ

COUPLING WITH PULL-OUT RESTRAINTS

Димензии/Dimensions (mm)		
ID	OD	L
350 PE/PVC	345 - 365	300
350 Steel	345 - 365	
350 Ductile	370 - 390	
350 ACC/B+C	390 - 410	320
400 PE/PVC	390 - 410	300
400 Steel	400 - 420	
400 Ductile	419 - 439	
400 ACC/B	430 - 450	320
400 ACC/C	450 - 470	
450 PE	440 - 460	300
450 Ductile	470 - 490	
450 ACC/B	490 - 510	
450 ACC/C	505 - 530	
500 PE/PVC	490 - 510	350
500 Steel	498 - 518	
500 Ductile	522 - 542	
500 ACC/B	540 - 560	370
500 PE	550 - 570	
500 ACC/C	565 - 585	370
600 PE/PVC	620 - 640	
600 Steel	605 - 625	
600 Ductile	630 - 650	400
600 ACC/B	650 - 670	
600 ACC/C	675 - 695	400
700 PE/PVC	695 - 720	
700 Steel	700 - 725	
700 Ductile	725 - 750	370
700 ACC/B	760 - 785	
700 ACC/C	790 - 815	400
800 PE/PVC	790 - 815	
800 Steel	805 - 830	
800 Ductile	830 - 855	400
800 ACC/B	865 - 890	
900 PE/PVC	895 - 920	400
900 Steel	905 - 930	
900 Ductile	940 - 955	
1000 PE/PVC	990 - 1015	
1000 Steel	1005 - 1030	400
1000 Ductile	1035 - 1060	

Шифра бр. АТА 07264
Code No. АТА 07264

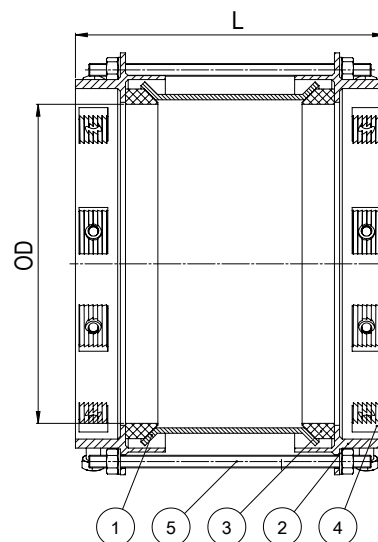

Карактеристики:

- За инсталирање лиено-железни/дуктилни, челични, азбест-цементни, ПЕ и ПВЦ цевки
- Полуспојките се изработени според стандард МКС EN 14525:2009
- Телото и завршниот прстен се изработени од топло валан конструктивен челик по стандард МКС EN 10025-2:2019 или од **нодуларен** лив според МКС EN 1563:2018
- Површинска заштита со епоксидна боја мин. 250 µm според МКС EN 14901:2014 или со термопластика во црна боја, кои се потврдени со извештај за здравствена исправност издаден од акредитирана лабораторија
- Работен притисок ПН10, ПН16, ПН25
- Челични поцинкувани или лиено-железни стеги против извлекување
- EPDM гумена заптивка според стандард МКС EN 681-1:2006, со сертификат за здравствена исправност издаден од акредитирана лабораторија
- Аголно отстапување (дефлексија) 3° еднострано

Features:

- For installation on cast iron / ductile, steel, Asbestos-cement, PE and PVC pipes
- Produced in accordance with EN 14525: 2004
- The body, closing ring and clamps made of hot rolled structural steel in accordance with EN 10025- 2:2019 or ductile iron in accordance with EN 1563:2018
- Epoxy paint surface protection of min 250 µm in accordance with EN 14901:2014 or black thermoplastic confirmed by an accredited laboratory issued health safety report
- Operating pressure PN10, PN16, PN25
- Galvanized steel or cast-iron pull-out clamps
- EPDM rubber seal in accordance with the EN 681-1:1996 with an accredited laboratory issued health safety certificate
- Angle deviation (deflection) 3°

По барање на клиент, можност за изработка на спојки за кој било надворешен дијаметар на цевка до ДН1600.
Per client request we make couplings for any external pipe diameter of up to DN1600.

Спецификација на материјал/Material Specification

Бр./ No.	Име на делот/Item Name	Материјал/Material	Спецификација/ Specification
1	Тело на спојката / Coupling body	St235JR Ductile Iron	EN 1563:2018 EN 10025-2:2019
2	Прстен за затегање/ End ring	St235JR Ductile Iron	EN 1563:2018 EN 10025-2:2019
3	Заптивка / Gasket seal	EPDM	MKS EN681-1:1996
4	Зафаќачка стега против извлекување / Restraint	St235JR Ductile Iron	MKS EN 1563:2018 MKS EN 10025-2:2019
5	Вретено, навртки, подлошки / Stud, nut, washer	Поцинкуван челик / Zinc plated steel	

Горенаведените карактеристики се од информативен карактер. Производителот го задржува правото да врши измени на дизајнот, составот и др., без претходна најава и без било какви обврски.
The above mentioned products are for reference only. The producer reserves the right to change the design, construction, specification without prior notice or liability.

АДАПТЕР СПОЈКА ЗА ПЕ И ЗА ПВЦ
TENSILE RESTRAINED COUPLING FOR PE AND PVC PIPE

Шифра бр. АТА 07286
Code No. АТА 07286

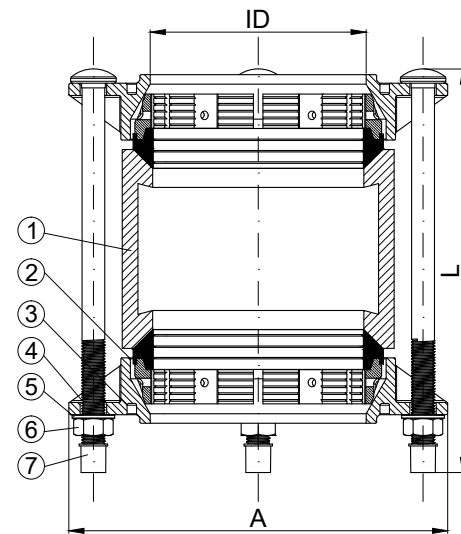

Димензии/Dimensions(mm)					
Pipe OD	ID	A	L	Bolts Qty	Weight
50	55	140	95	4XM12	2.73
63	67	150	95	4XM12	3.41
75	80	150	95	4XM12	4.10
90	95	180	95	4XM12	4.58
110	115	200	95	4XM12	6.34
125	130	240	95	4XM12	7.80
140	145	255	95	4XM12	8.69
160	165	270	95	4XM14	9.58
180	185	295	95	4XM14	12.34
200	205	325	110	4XM14	15.10
225	230	325	135	4XM14	19.00
250	255	380	135	6XM16	27.30
280	285	380	135	6XM16	29.25
315	320	420	170	6XM16	43.88

Карактеристики:

- Телото и завршните прстени се изработени од нодуларен лив со ознака на материјалот EN-GJS-500 (GGG 50) според стандардот МКС EN 1563:2018
- Спојките за ПЕ и ПВЦ се изработени според стандардот МКС EN 14525:2009
- Површинска заштита со епоксидна боја според МКС EN 14901:2014 или со термопластика во црна боја, која е потврдена со извештај за здравствена исправност
- Работен притисок ПН16
- Челични поцинкувани завртки, навртки и подлошки
- EPDM гумени заптивки според стандард МКС EN 681-1:2006
- Аголно отстапување +/- 4°

Features:

- Body and end ring are made of ductile iron material EN-GJS-500 (GGG 50) in accordance with EN 1563:2018
- Couplings for PE and PVC produced in accordance with EN 14525:2004
- Protection by epoxy coating or thermoplastic coating in accordance with EN 14901:2014 or black color confirmed by health inspection certificate
- PN16 working pressure.
- Equipped with steel zinc plated bolts, nuts and washers
- EPDM rubber seals in accordance with EN 681-1:1996
- High Tolerance mechanical pipe fittings
- Angular deflection +/- 4°

Спецификација на материјал/Material Specification

Бр./No.	Име на делот/Item Name	Материјал/Material	Спецификација/Specification
1	Тело/Body	Нодуларен лив/Ductile Iron	EN 1563:2018
2	Заптивен прстен/Sealing Ring	Гума+месинг/Rubber + Brass Гума+нодуларен лив/ Rubber + Ductile iron	EPDM + CuZn33Pb EPDM + GGG50
3	Завршен прстен/End Ring	Нодуларен лив/Ductile Iron	EN 1563:2018
4	Завртки/Bolts	Поцинкуван челик/Zinc Plated Steel	DIN 603
5	Подлошки/Washers	Поцинкуван челик/Zinc Plated Steel	DIN 125
6	Навртки/Nuts	Поцинкуван челик/Zinc Plated Steel	DIN 934
7	Капа/Cap	Полиетилен/PE	

*Other Fasteners such as Dacromet Coated Steel and Stainless steel available upon request.

Горенаведените карактеристики се од информативен карактер. Производителот го задржува правото да врши измени на дизајнот, составот и др., без претходна најава и без какви било обврски. The above mentioned products are for reference only. The producer reserves the right to change the design, construction, specification without prior notice or liability.

ДВОДЕЛНА УНИВЕРЗАЛНА СПОЈКА TWO PART UNIVERSAL COUPLING

Шифра. АТА 07310
Code No. АТА 07310

Диманзии / Dimension		
DN	OD	L
300/315 PE/PVC	290 - 320	600
300 Steel	300 - 330	600
300 Ductile	300 - 340	600
300 ACC/ B+C	320 - 350	600
350/355 PE/PVC	345 - 365	600
350 Steel	345 - 365	600
350 Ductile	370 - 390	600
350 ACC/B+C	390 - 410	600
400 PE/PVC	390 - 420	600
400 Steel	400 - 430	600
400 Ductile	420 - 450	600
450 ACC/B	480 - 510	600
450 ACC/C	500 - 530	600
500 PE/PVC	490 - 520	600
500 Steel	495 - 525	600
500 Ductile	520 - 550	600
500 ACC/B	530 - 560	600
560 PE	540 - 570	600
500 ACC/C	560 - 590	600
600/630 PE/PVC	620 - 650	600
600 Steel	600 - 630	600
600 Ductile	620 - 650	600
600 ACC/B	650 - 680	600
600 ACC/C	670 - 700	600
700/710 PE	690 - 720	600
700 Steel	700 - 730	600
700 Ductile	720 - 750	600
700 ACC/B	760 - 790	600
700 ACC/C	790 - 820	600
800 PE	790 - 820	600
800 Steel	800 - 830	600
800 Ductile	830 - 860	600
800 ACC/B	860 - 890	600



Карактеристики:

- Телото и завршните прстени изработени од топло валан конструктивен челик St235JR по стандард МКС EN10025-2:2019
- Површинска заштита со епоксидна боја според МКС EN 14901:2014 или со термопластика во црна боја, која е потврдена со извештај за здравствена исправност
- Работен притисок ПН16
- Челични поцинкувани завртки, навртки и подлошки
- EPDM гумена заптивка според стандард МКС EN 681-1:2006
- Механички фазони со голема толеранција

Features:

- Body and end ring are made of hot rolled products of structural steel St235JR in accordance with EN 10025-2:2019
- Epoxy coating protection in accordance with EN 14901:2014 or black thermoplastic coating confirmed health inspection certificate
- PN16 working pressure
- Equipped with steel zinc coated bolts, nuts and washers
- EPDM rubber seal in accordance with EN 681-1:1996
- High tolerance mechanical pipe fitting

**По барање на клиент, можност за изработка на спојки за кој било надворешен дијаметар на цевка до ДН1600.
Per client request we make couplings for any external pipe diameter of up to DN1600.**

T СПОЈКА СО ШИРОК ОПСЕГ НА ТОЛЕРАНЦИЈА T COUPLING WITH WIDE RANGE TOLERANCE

Шифра бр. ATA 01423
Code No. ATA 01423

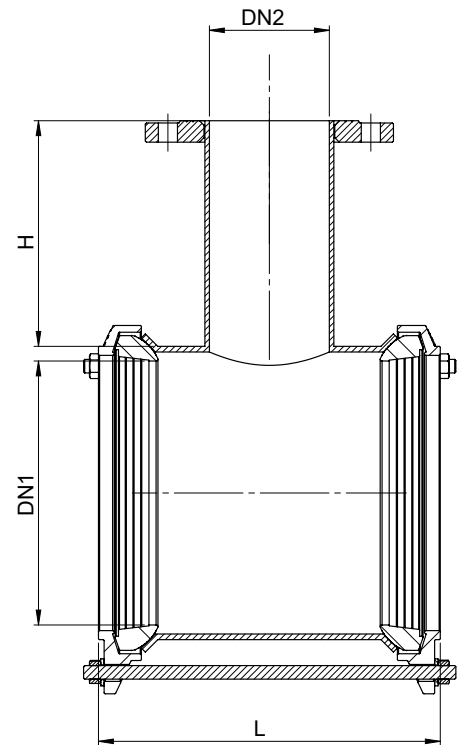

Димензии/Dimensions				
DN1	DN2	цевка/pipe OD (mm)	L	H
150	50-150	157-182	300	200
175	50-175	189-212	300	200
200	50-200	218-242	300	200
250	50-250	266-291	300	200
300	50-300	315-349	310	200
350	50-350	384-410	310	200
400	50-400	436-462	310	200

По барање на клиент, можност за изработка на спојки за кој било надворешен дијаметар на цевка до ДН1600.
Per client request we make couplings for any external pipe diameter of up to DN1600.

Карактеристики:

- За инсталирање лиено-железни/дуктилни, челични, азбест-цементни, ПЕ и ПВЦ цевки
- Телото и завршниот прстен изработени од топло валан конструктивен челик St235JR по стандард МКС EN10025-2:2019 или од нодуларен лив според МКС EN1563:2018
- Површинска заштита со епоксидна боја мин. 250 µm
- Работен притисок ПН10, ПН16
- Димензија на поврзување на прирабница според МКС EN1092-1:2018
- EPDM гумена заптивка според стандард МКС EN681-1:2006

Features:

- For installation on cast iron/ductile, steel, asbestos cement, PE and PVC pipes
- The body, closing ring made of hot rolled structural steel in accordance with ST235JR standard
- EN10025-2:2019 or ductile iron in accordance with EN1563:2018
- Epoxy paint surface protection of min 250µm
- Operating pressure PN10, PN16
- Connecting dimension on flange in accordance with EN1092-1:2018 EPDM rubber seal

Горенаведените карактеристики се од информативен карактер. Производителот го задржува правото да врши измени на дизајнот, составот и др., без претходна најава и без било какви обврски.

The above mentioned products are for reference only. The producer reserves the right to change the design, construction, specification without prior notice or liability.

**ВЕНТИЛИ И
ХИДРАНТИ**

**VALVES AND
HYDRANTS**



ПЛОШАТ ЗАТВОРАЧ ПЗ (PZ) F4
RESILIENT SEATED GATE VALVE F4

Шифра бр. ATA 07005
Code No. ATA 07005

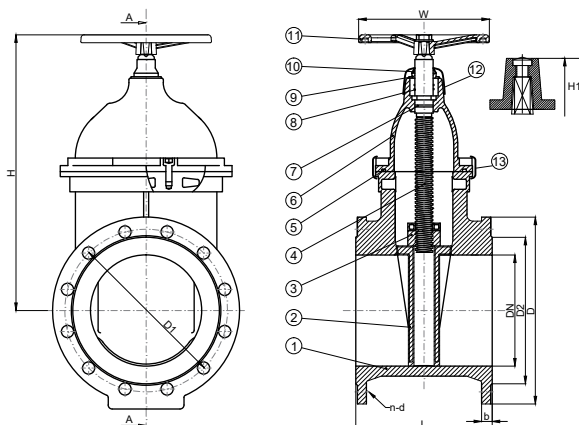

* Спецификација на материјалот / Material Specification:

Бр./ No.	Име на делот/Item Name	Материјал/Material
1	Тело / Body	EN GJS 500-7 EN 1563:2018
2	Клин / Wedge	GGG 50 + EPDM GGG 50 + NBR
3	Навртка за клинот / Wedge nut	Brass
4	Навојно вретено / Stem	AISI 420 / 1.4021 (X20Cr13)
5	Заптивка за капаче / Bonnet gasket	EPDM/NBR
6	Капаче / Bonnet	GGG 50
7	Заден заптивен O-прстен / Back sealing O-ring	EPDM/NBR
8	O-прстени / O-rings	EPDM/NBR
9	Навртка / Stuffing nut	Brass
10	Заштитен прстен - Бришач / Protective ring - Wiper	EPDM/NBR
11	Тркало / Wheel	GGG 50
12	Заштитен прстен / Protective ring	EPDM / PE
13	Заштитна лента / Protective tape	PE

Димензии/Dimensions (mm)

Димензија/ Size	L	D	D1	D2	b	n-d	H	H1	W	Маса/W.T (kg)
DN50	150	165	125	99	19	4-19	250	320	160	11
DN65	170	185	145	118	19	4-19	265	335	180	14
DN80	180	200	160	132	19	8-19	300	370	200	17
DN100	190	220	180	156	19	8-19	350	420	200	21
DN125	200	250	210	184	19	8-19	410	480	220	29
DN150	210	285	240	211	19	8-23	450	520	250	38
DN200	230	340	295	266	20	12-23	550	620	280	58
DN250	250	405	355	319	22	12-28	650	720	320	90
DN300	270	460	410	370	24,5	12-28	710	780	350	120

Карактеристики

- Заменливи O-прстени
- Вулканизан клин (опционално клин со интегрирани лизгачи)
- Затворање во насока на стрелките на часовникот
- Површинска заштита со епоксидна боја според МКС EN 14901:2014 која е потврдена со извештај за здравствена исправност
- Боја на производ: сина RAL 5005.
- Максимална температура: 80°C

Features

- Replaceable O-rings
- Rubber encapsulated wedge (optional wedge with integrated sliders)
- Clockwise closing direction
- Epoxy coating protection in accordance with EN 14901:2014 confirmed by health inspection certificate
- Product color: Blue RAL 5005
- Maximum temperature: 80°C

Техничка спецификација

- Изработен според: МКС EN 1074-1:2010
- Дизајн: ДИН 3352
- Вградбена мерка: МКС EN 558:2017
- Прирабници: EN 1092-2 ПН10/16
- Хидрауличен тест: МКС EN 12266-1:2012

Technical specification

- Design: EN 1074-1:2000
- Face to Face: EN 558:2017
- Flanges: EN 1092-2 PN10/16
- Hydraulic test: EN 12266-1:2012

Seat Test Pressure: 17,6 bar
Shell Test Pressure: 24 bar
Operating torque test

Горенаведените карактеристики се од информативен карактер. Производителот го задржува правото да врши измени на дизајнот, составот и др., без претходна најава и без какви било обврски. The above mentioned products are for reference only. The producer reserves the right to change the design, construction, specification without prior notice or liability.

**ОВАЛЕН ЗАТВОРАЧ ОЗ (OZ) F5
RESILIENT SEATED GATE VALVE F5**

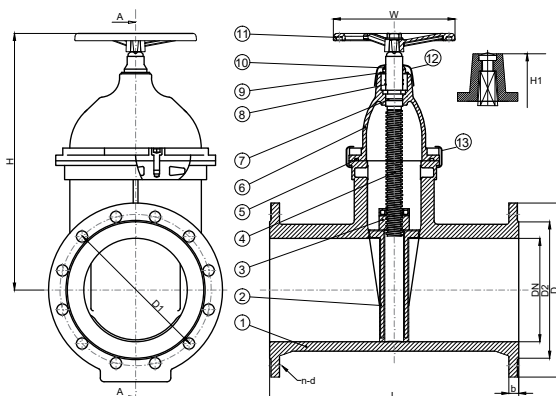
 Шифра бр. АТА 07004
Code No. АТА 07004

*** Спецификација на материјалот / Material Specification:**

Бр./ No.	Име на делот/Item Name	Материјал/Material
1	Тело / Body	EN GJS 500-7 EN 1563:2018
2	Клин / Wedge	GGG 50 + EPDM GGG 50 + NBR
3	Навртка за клинот / Wedge nut	Brass
4	Навојно вретено / Stem	AISI 420 / 1.4021 (X20Cr13)
5	Заптивка за капаче / Bonnet gasket	EPDM/NBR
6	Капаче / Bonnet	GGG 50
7	Заден заптивен O-прстен / Back sealing O-ring	EPDM/NBR
8	O-прстени / O-rings	EPDM/NBR
9	Навртка / Stuffing nut	Brass
10	Заштитен прстен - Бришач / Protective ring - Wiper	EPDM/NBR
11	Тркало / Wheel	GGG 50
12	Заштитен прстен / Protective ring	EPDM / PE
13	Заштитна трака / Protective tape	PE

Димензии/Dimensions (mm)

Димензија/ Size	L	D	D1	D2	b	n-d	H	H1	W	Маса/W.T (kg)
DN50	250	165	125	99	19	4-19	250	320	160	12
DN65	270	185	145	118	19	4-19	265	335	180	15,5
DN80	280	200	160	132	19	8-19	300	370	200	19,5
DN100	300	220	180	156	19	8-19	350	420	200	25,5
DN125	325	250	210	184	19	8-19	410	480	220	34
DN150	350	285	240	211	19	8-23	450	520	250	45
DN200	400	340	295	266	20	12-23	550	620	280	69
DN250	450	405	355	319	22	12-28	650	720	320	106
DN300	500	460	410	370	24,5	12-28	710	780	350	148

Карактеристики

- Заменливи O-прстени
- Вулканизиран клин (опционално клин со интегрирани лизгачи)
- Затворање во насока на стрелките на часовникот
- Површинска заштита со епоксидна боја според МКС EN 14901:2014 која е потврдена со извештај за здравствена исправност
- Боја на производ: сина RAL 5005.
- Максимална температура: 80°C

Features

- Replaceable O-rings
- Low torque operation
- Rubber encapsulated wedge (optional wedge with integrated sliders).
- Clockwise closing direction
- Epoxy coating protection in accordance with EN 14901:2014 confirmed by health inspection certificate
- Product color: Blue RAL 5005
- Maximum temperature: 80°C

Техничка спецификација

- Изработен според: МКС EN 1074-1:2010
- Дизајн: ДИН 3352
- Вградбена мерка: МКС EN 558:2017
- Прирабници: EN 1092-2 ПН10/16
- Хидрауличен тест: МКС EN 12266-1:2012

Technical specification

- Design: EN 1074-1:2000
- Face to Face: EN 558:2017
- Flanges: EN 1092-2 PN10/16
- Hydraulic test: EN 12266-1:2012

Seat Test Pressure: 17,6 bar
Shell Test Pressure: 24 bar
Operating torque test

ПЛОШАТ И ОВАЛЕН ЗАТВОРАЧ ПЗ/ОЗ – F4/F5 DN350-600 RESILIENT SEATED GATE VALVE – F4/F5 DN350-600

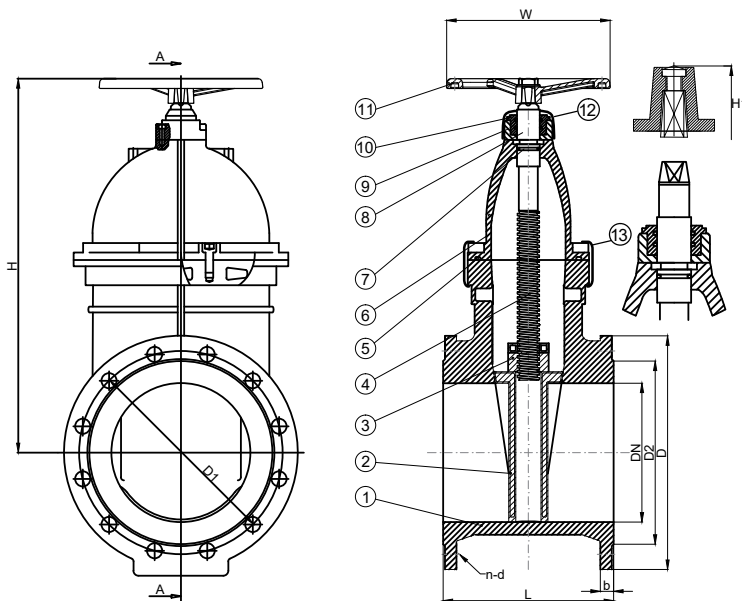

Шифра бр. ATA 07005 за F4 DN350-600
Code No. ATA 07005 for F4 DN350-600

Шифра бр. ATA 07004 за F5 DN350-600
Code No. ATA 07004 for F5 DN350-600

* Спецификација на материјалот / Material Specification:

Бр./ No.	Име на делот/Item Name	Материјал/Material
1	Тело / Body	EN GJS 500-7 EN 1563:2018
2	Клин / Wedge	GGG 50 + EPDM GGG 50 + NBR
3	Навртка за клинот / Wedge nut	Brass
4	Навојно вретено / Stem	AISI 420 / 1.4021 (X20Cr13)
5	Заптивка за капаче / Bonnet gasket	EPDM/NBR
6	Капаче / Bonnet	GGG 50
7	Заден заптивен O-прстен / Back sealing O-ring	EPDM/NBR
8	O-прстени / O-rings	EPDM/NBR
9	Навртка / Stuffing nut	Brass
10	Заштитен прстен - Бришач / Protective ring - Wiper	EPDM/NBR
11	Тркало / Wheel	GGG 50
12	Заштитен прстен / Protective ring	EPDM / PE
13	Заштитна трака / Protective tape	PE

Карактеристики

- Заменливи O-прстени
- Вулканизиран клин (опционално клин со интегрирани лизгачи)
- Затворање во насока на стрелките на часовникот
- Површинска заштита со епоксидна боја според МКС EN 14901:2014 која е потврдена со извештај за здравствена исправност
- Боја на производ: сина RAL 5005.
- Максимална температура: 80°C

Features

- Replaceable O-rings.
- Low torque operation.
- Rubber encapsulated wedge (optional wedge with integrated sliders).
- Clockwise closing direction.
- Protection with epoxy coating according EN 14901:2014 confirmed with health inspection certificate
- Product color: Blue RAL 5005.
- Maximum temperature: 80°C.

Техничка спецификација

- Изработен според: МКС EN 1074-1:2010
- Дизајн: ДИН 3352
- Вградбена мерка: МКС EN 558:2017
- Прирабници: EN 1092-2 ПН10/16
- Хидрауличен тест: МКС EN 12266-1:2012

Technical specification

- Design: EN 1074-1:2000
- Face to Face: EN 558:2017
- Flanges: EN 1092-2 PN10/16
- Hydraulic test: EN 12266-1:2012

Димензии/Dimensions (mm)

Димензија/ Size	L		D	D1	D2	b	n-d	H	H1	W	Маса/W.T (kg)	
	F4	F5									F4	F5
DN350	290	550	520	470	429	26.5	16-28	762	852	450	180	225
DN400	310	600	580	525	480	28	16-31	836	926	450	235	294
DN450	330	650	640	585	548	30	20-31	957	1047	640	345	431
DN500	350	700	715	650	609	31.5	20-34	1036	1126	640	415	519
DN600	390	800	840	770	720	36	20-37	1188	1278	640	575	719

ТАБЛЕСТ ЗАТВОРАЧ SLUICE GATE / PENSTOCKS

Шифра бр. АТА 07329
Code No. АТА 07329

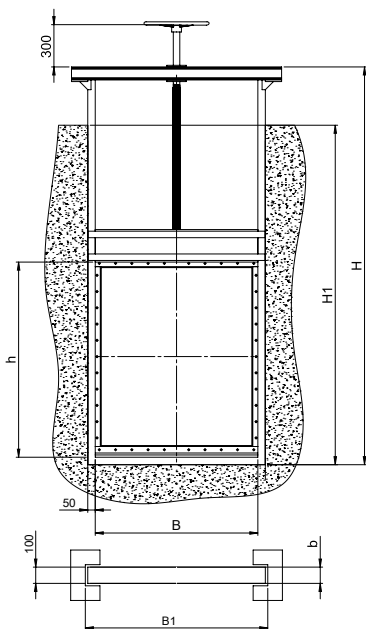

Карактеристики

- Примена кај постројки за третман на вода и кај мини хидроелектрани
- Изработен според стандард МКС EN1085:2010
- Подигнување на таблата со рачен погон (или опција со хидрауличен погон)
- Заптиваче од три или од четири страни
- Материјал:
- **Рамка:** Не'рѓосувачки челик според стандард EN1.4301/X5CrNi 18-10 AISI 304
- **Табла:** Конструктивен челик според стандард МКС EN10025-2:2009 (опција за не'рѓосувачки челик според стандард EN1.4301/X5CrNi 18-10 AISI 304)
- **Навојно вретено:** Не'рѓосувачки челик според стандард EN 1.4301/X5CrNi 18-10 AISI 304 или хидрауличен цилиндар со клип од материјал C45E (1.991) според стандард МКС EN 10277-5:2009
- **Заптивни лајсни:** Топло валан конструктивен челик според стандард МКС EN 100125-2:2009 или не'рѓосувачки челик според стандард EN 1.4301/X5CrNi18-10 AISI 304
- Заптивка: EPDM гумена заптивка според стандард МКС EN681-1:2006/A1:2006.
- Површинска заштита на материјалите од конструктивен челик со епоксидна или полиуретанска боја.

Features

- Purpose: Wastewater treatment and mini hydro power plants.
- Made in accordance with EN 1085:2007
- Three or four side sealing
- Manual board lifting (option with hydraulic drive)
- Material:
- **Frame:** Stainless steel in accordance with EN1.4301/X5CrNi 18-10 AISI 304
- **Table:** Hot rolled structural steel in accordance with EN 10025-2:2004 (option stainless steel in accordance with EN1.4301/X5CrNi 18-10 AISI 304)
- **Stem:** Stainless steel in accordance with EN 1.4301/X5CrNi 18-10 AISI 304 or hydraulic cylinder with clip material C45E (1.991) in accordance with EN10277-5:2008
- **Sealing tape:** Hot roller structural in accordance with EN 10025-2:2004 or stainless steel in accordance with EN 1.4301/X5CrNi 18-10 AISI 304
- Seal: EPDM rubber in accordance with EN 681-1:1996/AC:2002
- Surface protection by materials made of hot rolled structural steel with epoxy or polyurethane color.

СИДНИ ПРИРАБНИЦИ / WALL SLEEVE FLANGE / SPLIT PUDDLE FLANGE

СИДНА (АНКЕР) ПРИРАБНИЦА WALL SLEEVE FLANGE / SPLIT PUDDLE FLANGE

Шифра бр. KAZ 09152
Code No. KAZ 09152

DN	D1	D2	b	l
150	285	170	12	80
200	340	221	12	80
250	400	275	12	90
300	445	326	15	90
350	505	358	15	90
400	565	409	15	120
450	615	480	18	120
500	670	512	18	140
600	780	615	18	140

Карактеристики

- Изработени од конструктивен челик мин. St235JR
- За заварување односно монтирање цевки што поминуваат низ бетонски ѕидови
- Врши зајакнување и фиксирање на цевката
- По барање, може да се изработат ѕидни прирабници до DN1600

Features

- Made from constructive steel min. St235JR
- For welding or installation on pipes that pass through concrete walls
- Strengthens and fixes the pipe
- Per request, wall flanges can be made up to DN1600

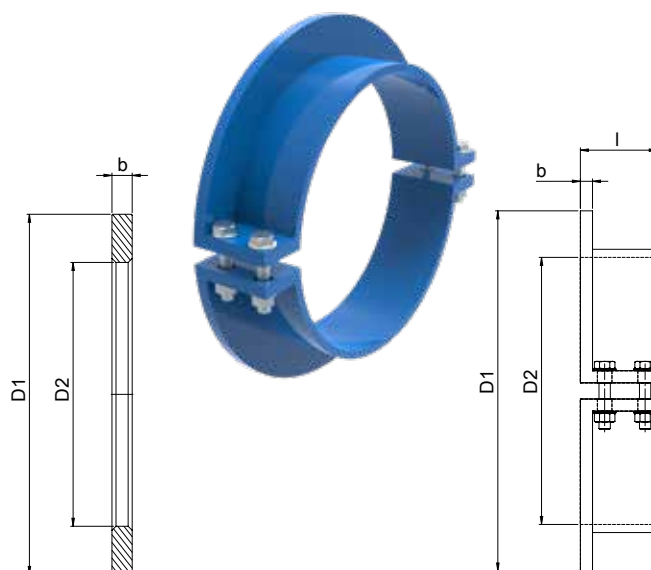

Сидна (анкер)
прирабница за заварување
Wall sleeve welding flange

Дводелна ѕидна
прирабница
Split puddle flange

ЕДНОГЛАВ ВОЗДУШЕН ВЕНТИЛ
AUTOMATIC AIR VALVE

Шифра бр. KAZ 07095
Code No. KAZ 07095

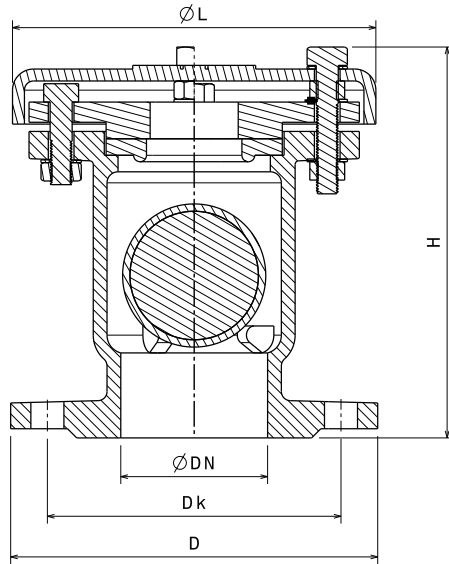

Спецификација на материјалот / Material Specification:

Бр. No.	Име на делот/Item name	Материјал / Material	Спецификација Specification
1	Тело/body	Нодуларен лив/Ductile iron	EN GJS 500-7 EN 1563:2018
2	Поклопец за отвор Orifice cover	Нодуларен лив/Ductile iron	EN GJS 500-7 EN 1563:2018
3	Пловна топка/ Float ball	Plastic ABS/ Wood+Rubber Stainless steel+Rubber	
4	Гумена заптивка/Rubber seal	Гума/Rubber	EPDM/NBR
5	Заптивен прстен/Sealing ring	Челик/Steel	S235JR4
6	Завртка / Bolt	Поцинкуван челик Zinc Plated Steel	St3S/Zn

Димензии/Dimensions (mm)

DN	L	H	D	DN	Dk	B	n-d
50	198	215	165	50	125	19	4-19
65	198	215	185	65	145	19	4-19
80	198	215	200	80	160	19	8-19
100	198	215	220	100	180	19	8-19

Карактеристики

- Изработен според: MKC EN 1074-4:2010
- Димензии од DN50 до DN100.
- Внатрешна и надворешна епоксидна заштита мин. 250 µm според MKC EN 14901:2014
- Боја на производ: сина RAL 5005.
- Работен притисок ПН10 и ПН16.

Features

- Design: EN 1074-4:2000
- Available range of DN sizes DN 50 to DN 100.
- Epoxy coated from the inside and outside, min 250 µm in accordance with EN 14901:2014
- Product color: Blue RAL 5005.
- Working pressure PN10 and PN16.

Горенаведените карактеристики се од информативен карактер. Производителот го задржува правото да врши измени на дизајнот, составот и др., без претходна најава и без какви било обврски. The above mentioned products are for reference only. The producer reserves the right to change the design, construction, specification without prior notice or liability.

ДВОГЛАВ ВОЗДУШЕН ВЕНТИЛ DVV AUTOMATIC AIR VALVE WITH TWO BALLS

Шифра бр. KAZ 07108
Code No. KAZ 07108

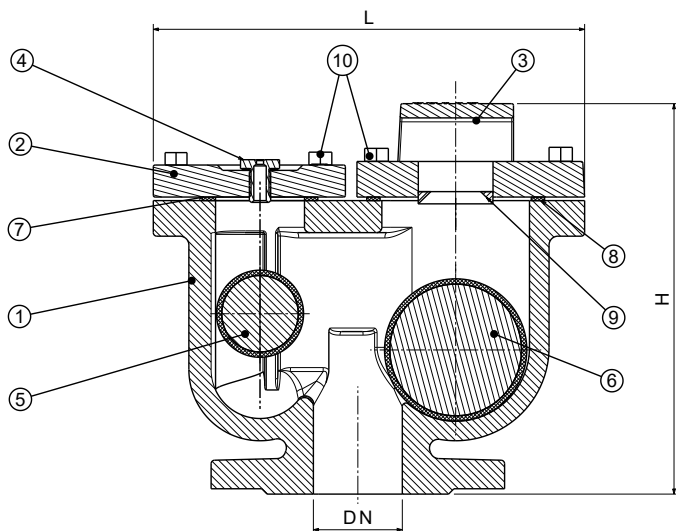

Спецификација на материјалот / Material Specification:

Бр. No.	Име на делот/Name of part	Материјал / Material	Спецификација Specificitacion
1	Тело/body	Нодуларен лив/Ductile iron	EN GJS 500-7 EN 1563:2018
2	Мал поклопец за отвор Small orifice cover	Нодуларен лив/Ductile iron	EN GJS 500-7 EN 1563:2018
3	Голям поклопец за отвор Large orifice cover	Нодуларен лив/Ductile iron	EN GJS 500-7 EN 1563:2018
4	Вентил за испуст за воздух Air discharge valve	Месинг/Полиамид Brass/Polyamide	CuZn39Pb1Al-B/PA
5	Мала пловна топка/Small float ball	Plastic ABS/ Wood+Rubber Stainless steel+Rubber	
6	Голема пловна топка/Large float ball	Plastic ABS/ Wood+Rubber Stainless steel+Rubber	
7	Гумена заптивка/Rubber seal	Гума/Rubber	EPDM/NBR
8	Гумена заптивка/Rubber seal	Гума/Rubber	EPDM/NBR
9	Заптивен прстен/Sealing ring	Челик/Steel	S235JR
10	Завртка / Bolt	Поцинкуван челик Zinc Plated Steel	St3S/Zn

Димензии/Dimensions (mm)

size	L	H	D	D1	D2	B	n-d
50	240	206	165	125	99	19	4-19
80	298	240	200	160	132	19	8-19
100	298	260	220	180	156	19	8-19
150	360	321	285	240	211	19	8-23
200	430	370	340	295	266	20	8/12-23

Карактеристики

- Изработен според: МКС EN 1074-4:2010
- Димензии од DN50 до DN200.
- Внатрешна и надворешна епоксидна заштита мин. 250 µm според МКС EN 14901:2014
- Боја на производ: сина RAL 5005
- Работен притисок ПН10 и ПН16
- Испуштање големи количини воздух при полнење на цевководот
- Испуштање мали количини воздух при функционирање на цевководот под притисок
- Вшмукување големи количини воздух при празнење на цевководот

Features

- Design: EN 1074-4:2000
- Available range of DN sizes DN 50 to DN 200.
- Epoxy coated from the inside and outside, min 250 µm in accordance with EN 14901:2014
- Product color: Blue RAL 5005.
- Working pressure PN10 and PN16.
- Discharge of large amounts of air when filling a pipeline
- Discharge of small amounts of air during the operation of the pressure pipeline
- Entrance of large amounts of air when emptying a pipeline

ФАКАЧ НА НЕЧИСТОТИИ Y STRAINER

Шифра бр. KAZ 07140
Code No. KAZ 07140

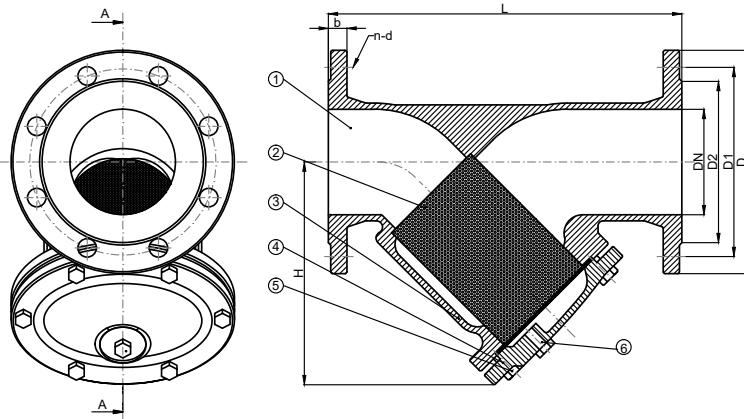

Спецификација на материјал/Material Specification			
Бр. No	Име на делот/Item Name	Материјал/Material	Спецификација/Specification
1	Тело/Body	Нодуларен лив/Ductile Iron	EN GJS 500-7 EN 1563:2018
2	Мрежа/Screen	Не'рѓосувачки челик /Stainless Steel	EN 1-4301
3	Заптивка/Gasket	Графит/Graphite	
4	Капаче/Bonnet	Нодуларен лив/ Ductile Iron	EN GJS 500-7 EN 1563:2018
5	Завртка/Bolt	Поцинкуван челик /Galvanized Steel	
6	Чеп/Plug	Поцинкуван челик или месинг /Galvanized Steel or Brass	

Димензии/Dimensions (mm)								
Димензија/Size	L	D	D1	D2	b	n-d	H	Маса/W.T (kg)
DN50	230	165	125	102	20	4-18	145	7,9
DN65	290	185	145	122	20	4-18	155	11,5
DN80	310	200	160	138	22	8-18	190	14,5
DN100	350	220	180	158	24	8-18	220	20,0
DN125	400	250	210	188	26	8-18	280	27,6
DN150	480	285	240	212	26	8-23	320	37,7
DN200	600	340	295	268	30	12-23	360	60,3
DN250	730	405	355	320	32	12-27	460	119,1
DN300	850	460	410	378	32	12-27	520	173,8

Карактеристики

- Y-модел
- Мрежа од не'рѓосувачки челик
- Работен притисок: ПН10, ПН16
- Опсег: DN 50 – 300
- Внатрешна и надворешна епоксидна заштита – мин. 250 µm според МКС EN 14901:2014
- Боја на производ: сина RAL 5005

Features

- Y- Pattern.
- Stainless Steel Screen.
- Working Pressure: PN10, PN16.
- Available range: DN 50-300.
- Epoxy coated from the inside and outside, min 250 µm in accordance with EN 14901:2014
- Product color: Blue RAL 5005

Техничка спецификација

- Вградбена мерка: EN 558 F1.
- Дупчење на прирабници: EN 1092-2.
- Хидрауличен тест: МКС EN 12266-1:2012
- Максимална температура: 80°C

Technical specification

- Face to face: EN 558 F1.
- Flanges Drilling: EN 1092-2.
- Hydraulic test to EN 12266-1:2012
- Maximum temperature: 80°C.

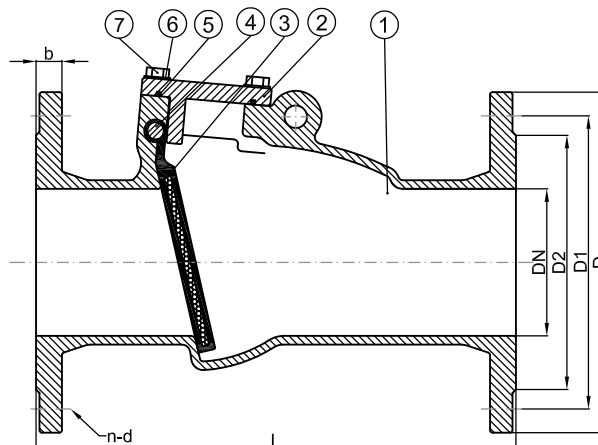
**НЕПОВРАТЕН ВЕНТИЛ
SWING CHECK VALVE**
**Шифра бр. KAZ 07005
Code No. KAZ 07005**

Спецификација на материјал/Material Specification			
Бр. No	Име на делот/Item Name	Материјал/Material	Спецификација/Specification
1	Тело / Body	Нодуларен лив / Ductile iron	EN GJS 500-7 EN 1563:2018
2	Капаче / Cover	Нодуларен лив / Ductile iron	EN GJS 500-7 EN 1563:2018
3	Диск / Disc	Нодуларен лив + EPDM / Ductile iron + EPDM	GGG 50 + EPDM
4	Осовина / Shaft	Не'рџусувачки челик / Stainless steel	AISI420 (EN 1.4021)
5	Заптивка / Cover gasket	EPDM/NBR	
6	Подлошка / Washer	Не'рџусувачки челик / Stainless steel	
7	Завртка / Bolt	Не'рџусувачки челик / Stainless steel	

Димензии/Dimensions (mm)								
Димензија/Size	L	D	D1	D2	b	n-d	H	Маса/W.T (kg)
DN50	200	165	125	99	20	4-19	130	13,4
DN65	240	185	145	118	20	4-19	140	17,7
DN80	260	200	160	132	22	8-19	150	20,8
DN100	300	220	180	156	24	8-19	160	29,3
DN125	350	250	210	184	26	8-19	190	47
DN150	400	285	240	211	26	8-23	210	67
DN200	500	340	295	266	30	12-23	250	118,7
DN250	600	405	355	319	32	12-28	310	171,9
DN300	700	460	410	370	32	12-28	340	232,5

Карактеристики

- Гумиран диск
- Погоден за хоризонтална и вертикална инсталација
- Работен притисок: ПН10, ПН16
- Опсег: DN 50 – 300
- Внатрешна и надворешна епоксидна заштита - мин. 250 µm според МКС EN 14901:2014
- Боја на производ: сина RAL 5005

Features

- Rubber encapsulated disc.
- Suitable for both horizontal and vertical installation.
- Working Pressure: PN10, PN16.
- Available range: DN 50-300.
- Epoxy coated from the inside and outside, min 250 µm in accordance with EN 14901:2014
- Product color: Blue RAL 5005.

Техничка спецификација

- Изработен според: МКС EN 16767:2016
- Вградена мерка: EN 558-1.
- Дупчење на прирабници: EN 1092-2.
- Хидрауличен тест: МКС EN 12266-1:2012
- Максимална температура: 80°C.

Technical specification

- Design: EN 16767:2016
- Face to face: EN 558-1.
- Flanges Drilling: EN 1092-2.
- Hydraulic test to EN 12266-1:2012
- Maximum temperature: 80°C.

ВШМУКУВАЧКА КОРПА БЕЗ ВЕНТИЛ INLET STRAINER WITHOUT VALVE

Шифра бр. АТА 07050
Code No. АТА 07050

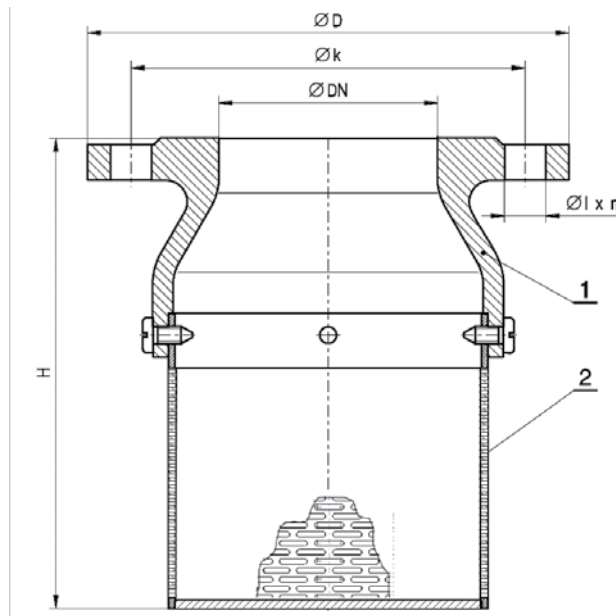

Спецификација на материјал/Material Specification

Бр./ No.	Име на делот/ Item Name	Материјал/ Material	Спецификација/ Specification
1	Тело/Body	Нодуларен лив /Ductile Iron Челик/ Steel	EN GJS 500-7 EN1563:2018 DIN St37-2
2	Сито/Screen	Поцинкуван челик/Zinc Plated Steel Не'р'фосувачки челик/Stainless Steel	DIN St37-2 gal Zn

Карактеристики

- Тело од дуктилно железо или челик
- Работен притисок: ПН10, ПН16
- Опсег: DN 50 – 500
- Внатрешна и надворешна епоксидна заштита – мин. 250 µm
- Боја на производ: сина RAL 5005

Димензии/Dimensions (mm)

Димензија/Size	H	D	K	n	l
DN50	140	165	125	4	19
DN65	150	185	145	4	19
DN80	200	200	160	8	19
DN100	240	220	180	8	19
DN125	270	250	210	8	19
DN150	275	285	240	8	23
DN200	260	340	295	8/12	23
DN250	475	400	350/355	12	23/28
DN300	450	445/455	400/410	12	23/28
DN350	450	505/520	460/470	16	23/28
DN400	500	565/580	515/525	16	28/31

Features

- Body Ductile iron or steel body.
- Working Pressure: PN10, PN16.
- Available range: DN 50-500.
- Epoxy coated from the inside and outside, min 250 µm
- Product color: Blue RAL 5005.

**ПОДЗЕМЕН ХИДРАНТ
UNDERGROUND HYDRANT**

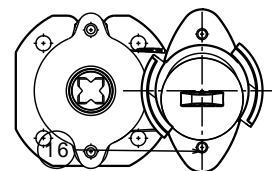
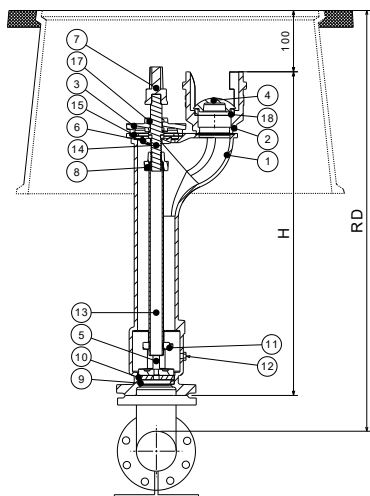
 Шифра бр. KAZ 071961
Code No. KAZ 071961

Диманзии / Dimension			
DN	RD	H	Маса/ Weight (Kg)
80	750	500	22
80	1000	750	27
80	1250	1000	32

Бр. No.	Име на делот Item Name	Материјал Material	Спецификација Specification
1	PH 1 Тело/Body	Нодуларен лив/Ductile Iron	EN-GJS
2	PH 4 Канџа/Claw	Нодуларен лив/Ductile Iron	EN-GJS
3	PH 5 Поклопец/Bonet	Нодуларен лив/Ductile Iron	EN-GJS
4	PH 6 ПЕ капаче со име/Name plate	Полиетилен/Polyethylene	PE
5	PH 7 Клип/Clip	Нодуларен лив/Ductile Iron	EN-GJS
6	PH 8 Фиксатор/Retainer	Нодуларен лив/Ductile Iron	EN-GJS
7	PH 9 Квадратна капа Set Stem square cap	Нодуларен лив/Ductile Iron	EN-GJS
8	PH 10 водилка	Нодуларен лив/Ductile Iron	EN-GJS
9	Заптивен прстен Sealing ring	Челик или Месинг Stell or Brass	S235JR CuZn39Pb2
10	Заптивен прстен/Sealing ring	Гума/Rubber	EPDM/NBR
11	Завртка на клип/Clip nut	Месинг/Brass	CuZn39Pb2
12	Навртка за испуст/Discharge nut	Месинг/Brass	CuZn39Pb2
13	Цевка/Tube R 1"	Поцинкувана цевка Zinc Plated Steel	St35/Zn
14	Навојно вретено/Stem	Не'р'осувачки челик/ Stainless steel	X5CrNi18-10
15	Гумена заптивка/Rubber seal	Гума/Rubber	EPDM/NBR
16	Гумена заптивка/Rubber seal	Гума/Rubber	EPDM/NBR
17	О-прстен/O-ring	Гума/Rubber	EPDM/NBR
18	Наслон на капаче/Sealing ring	Пластика/Plastic	PVC

Карактеристики

- Изработка според стандард МКС EN 1074-6:2010,
- Тело, канџа, капаче и конусовидна арматура изработени од дуктилно железо EN-GJS-400-15 (GGG40) или EN-GJS-500-7 (GGG50) според стандард МКС EN 1563:2012.
- Димензии на прирабница според стандард МКС EN1092-2:2009
- Хидраулички тестирани според стандард МКС EN 12266-1:2012 со извештај од испитување, кој е издаден од акредитирана лабораторија
- Поседуваат автоматски испуст за побрзо празнење
- Вретено од не'р'осувачки челик фиксирано со месингана навртка и заптивено со О-прстени
- Сите еластомерни заптивки кај подземниот хидрант што доаѓаат во контакт со водата се изработени од EPDM материјал (антибактериска гума) според стандард МКС EN 681-1:2006/ A3:2008 со хигиенски сертификат издаден од акредитирана лабораторија
- Површинска антикорозивна заштита со надворешно и со внатрешно нанесување епоксиден слој со минимална дебелина од 250 µm според МКС EN 14901:2014
- Минимален номинален притисок од ПН16 бари

Features

- Design in accordance with EN 1074-6:2008.,
- Body, claw, cap and cone made of ductile iron EN-GJS-400-15 (GGG40) or EN-GJS-500-7 (GGG50) in accordance with EN 1563:2011.
- Flange dimensions in accordance with EN 1092-2:1997
- Hydraulically tested in accordance with EN 12266-1:2012 with an accredited laboratory issued report.
- Automatic outlet for faster water draining
- Stainless steel spindle fixed with brass nut and o-rings
- All elastomeric seals for underground hydrants that come in contact with water are made of EPDM material (antibacterial rubber) in accordance with EN 681-1:1996/A3:2005 with an accredited laboratory issued hygiene certificate.
- Surface corrosion protection with externally and internally applied epoxy coating with minimal thickness of 250µm in accordance with EN 14901:2014

Горенаведените карактеристики се од информативен карактер. Производителот го задржува правото да врши измени на дизајнот, составот и др., без претходна најава и без какви било обврски. The above mentioned products are for reference only. The producer reserves the right to change the design, construction, specification without prior notice or liability.

ПОДЗЕМЕН ХИДРАНТ ТИП АТА-Т2 UNDERGROUND HYDRANT TYPE АТА-Т2

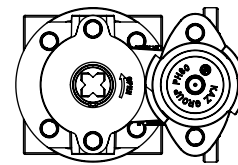
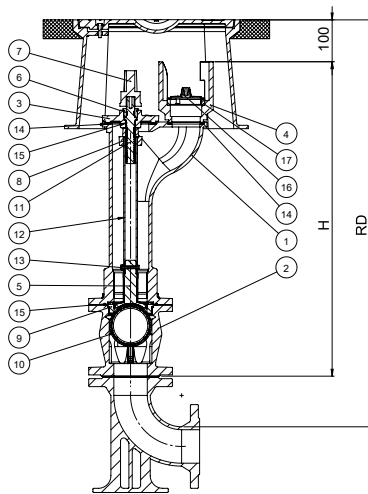

Шифра бр. KAZ 071972
Code No. KAZ 071972

Диманзии / Dimension

DN	RD	H	Маса/ Weight (Kg)
80	750	500	33
80	1000	750	38
80	1250	1100	46

Намена:

Подземниот хидрант е наменет за поврзување на цевководот со противпожарните инсталации и се применува за гаснење пожари, миеење, полевање и др.

Field of application:

The underground hydrant connects piping with firefighting installations and is used for putting out fires, washing, watering, etc.

Карактеристики

- Изработка според стандард МКС EN 1074-6:2010,
- Тело, канца, капаче и конусовидна арматура изработени од дуктилно железо EN-GJS-400-15 (GGG40) или EN-GJS-500-7 (GGG50) според стандард МКС EN 1563:2012.
- Димензии на прирабница според стандард МКС EN1092-2:2009
- Хидраулички тестирани според стандард МКС EN 12266-1:2012 со извештај од испитување кој е издаден од акредитирана лабораторија.
- Поседуваат безбедносна кугла за систем за автоматско затворање и единечен или двоен испуст за побрзо празнење
- Вретено од не'рѓосувачки челик фиксирано со месингана навртка и заптивено со
- O-прстени
- Сите еластомерни заптивки кај подземниот хидрант што доаѓаат во контакт со водата се изработени од EPDM материјал (антибактериска гума) според стандард МКС EN 681-1:2006/A3:2008 со хигиенски сертификат издаден од акредитирана лабораторија.
- Површинска антикорозивна заштита со надворешно и со внатрешно нанесување на епоксиден слој со минимална дебелина од 250 μm според МКС EN 14901:2014
- Минимален номинален притисок од ПН16 бари.

Features

- Design in accordance with EN 1074- 6:2008.;
- Body, claw, cap and cone made of ductile iron EN-GJS-400-15 (GGG40) or EN-GJS-500-7 (GGG50) in accordance with EN 1563:2011.
- Flange dimensions in accordance with EN 1092-2:1997
- Hydraulically tested in accordance with EN 12266-1:2012 with an accredited laboratory issued report.
- With ball safety system for automatic closing and single or double automatic outlet for faster water draining
- Stainless steel spindle fixed with brass nut and o-rings
- All elastomeric seals for underground hydrants that come in contact with water are made of EPDM material (antibacterial rubber) in accordance with EN 681-1:1996/A3:2005 with an accredited laboratory issued hygiene certificate.
- Surface corrosion protection with externally and internally applied epoxy coating with minimal thickness of 250μm in accordance with EN 14901:2014

Бр. No.	Име на делот Item Name	Материјал Material	Спецификација Specification
1	Тело/Body	Нодуларен лив/Ductile Iron	EN-GJS
2	Комора со топка/Ball chamber	Нодуларен лив/Ductile Iron	EN-GJS
3	Поклопец/Bonnet	Нодуларен лив/Ductile Iron	EN-GJS
4	Канца/Claw	Нодуларен лив/Ductile Iron	EN-GJS
5	Гумиран клин/Rubber wedge	Нодуларен лив + гума/ Ductile Iron + Rubber	EN-GJS
6	Фиксатор/Retainer	Месинг / Brass	CuZn39Pb2
7	Квадратна капа/ Set Stem square cap	Нодуларен лив/Ductile Iron	EN-GJS
8	Водилка	Нодуларен лив/Ductile Iron	EN-GJS
9	Заптивен прстен Sealing ring	Не'рѓосувачки челик или Месинг Stainless Steel or Brass	"X5CrNi18-10 CuZn39Pb2"
10	Топка/Ball	Гума/Rubber	EPDM/NBR
11	Навојно вретено/Stem	Не'рѓосувачки челик/ Stainless steel	X5CrNi18-10
12	Цевка/Tube R 1"	Поцинкувана цевка/ Zinc Plated Steel	St35/Zn
13	Завртка за клин/Wedge bolt	Поцинкувана цевка/ Zinc Plated Steel	St35/Zn
14	Гумена заптивка/Rubber seal	Гума/Rubber	EPDM/NBR
15	O-прстен/O-ring	Гума/Rubber	EPDM/NBR
16	ПЕ капаче со име	Полиетилен/Polyethylene	PE
17	Наслон на капаче/Sealing ring	Пластика/Plastic	PVC

Горенаведените карактеристики се од информативен карактер. Производителот го задржува правото да врши измени на дизајнот, составот и др., без претходна најава и без какви било обврски. The above mentioned products are for reference only. The producer reserves the right to change the design, construction, specification without prior notice or liability.

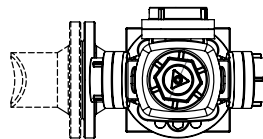
НАДЗЕМЕН ХИДРАНТ ДН80 ТИП МТ-С2
ABOVEGROUND HYDRANT DN80 TYPE MT-C2

Шифра бр. АТА 071978
Code No. АТА 071978

Бр./ No.	Име на делот / Parts Name	Материјал / Material	Спецификација / Specification
1	Глава В+2С /Head В+2С	Нодуларен лив/ Ductile Iron	EN-GJS
2	Спојка за глава/ Head connector	Нодуларен лив/ Ductile Iron	EN-GJS
3	Стопа/Foot	Нодуларен лив/ Ductile Iron	EN-GJS
4	Спојка за стопа/Foot connector	Нодуларен лив/ Ductile Iron	EN-GJS
5	Капаче за глава/Head cap	Нодуларен лив/ Ductile Iron	EN-GJS
6	Гумиран клин/Wedge	Нодуларен лив+Гума/ Ductile Iron+Rubber	
7	Челична цевка /Steel pipe	Челик/Steel	St35
8	Поц. цевка/Galvanized pipe	Поцинкуван челик/ Zinc Plated Steel	St35/Zn
9	Навртка/Stuffing Nut	Месинг/Brass	CuZn39Pb1Al-B
10	Навртка за вретено/ Stem nut	Месинг/Brass	CuZn39Pb1Al-B
11	Вретено/Stem	Инокс/Stainless steel	X5CrNi18-10
12	Вентил за испуст на воздух/ Air release valve	Месинг/Brass	CuZn39Pb1Al-B
13	Спојка со капаче R2" Coupling and cover cap	Алуминиум/Aluminium	Aluminium AISI
14	Спојка со капаче R2 1/2" Coupling and cover cap	Алуминиум/Aluminium	Aluminium AISI
15	Завртка/Bolt	Поцинкуван челик/ Zinc Plated Steel	St3S/Zn
16	Завртка+навртка/Bolt+nut	Поцинкуван челик/ Zinc Plated Steel	St3S/Zn
17	Завртка имбус/Allen screw	Поцинкуван челик/ Zinc Plated Steel	St3S/Zn
18	Завртка/Bolt	Поцинкуван челик/ Zinc Plated Steel	St3S/Zn
19	Гумена заптивка/ Rubber seal	Гума/Rubber	EPDM/NBR
20	Испуст/Discharge		

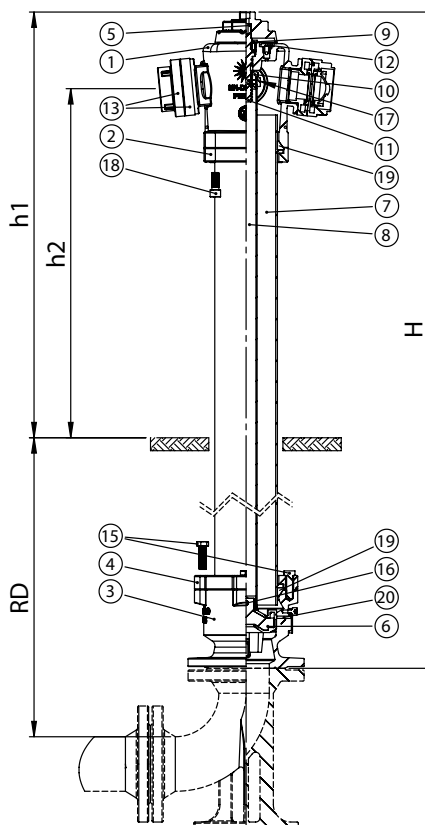
Карактеристики

- Вертикална монтажа на водоводна или на противпожарна инсталација.
- Автоматско празнење после употреба.
- Површинска антикорозивна заштита со надворешно и со внатрешно нанесување на епоксиден слој со минимална дебелина од 250 µm според МКС EN 14901:2014
- Работен притисок ПН16.
- Приклучна прирабница по EN 1092-2.
- Алуминиумски спојници

Features

- Vertical installation of water or fire installation.
- Automatic discharge after use.
- Surface corrosion protection with externally and internally applied epoxy coating with minimal thickness of 250µm in accordance with EN 14901:2014
- Working pressure PN16.
- Connecting flange in accordance with EN 1092-2.
- Aluminum couplings

DN	RD	Димензии/Dimensions			Маса/ Weight (Kg)
		Hmm	h1 mm	h2 mm	
80	750	1480	845	715	35
	1000	1730	845	715	37
	1250	1980	845	715	39
	1500	2230	845	715	41

НАДЗЕМЕН ХИДРАНТ ДН80 ТИП МТ - INX3 ABOVEGROUND HYDRANT DN80 TYPE MT - INX3

Шифра бр. АТА 071979
Code No. АТА 071979

Бр. №	Име на делот/ Item name	Материјал/ Material	Спецификација/ Specification
1	Глава В+2С /Head В+2С	Нодуларен лив/ Ductile Iron	EN-GJS
2	Спојка за глава/ Head connector	Нодуларен лив/ Ductile Iron	EN-GJS
3	Стопа/Foot	Нодуларен лив/ Ductile Iron	EN-GJS
4	Спојка за стопа/ Foot connector	Нодуларен лив/ Ductile Iron	EN-GJS
5	Капаче за глава/Head cap	Нодуларен лив/ Ductile Iron	EN-GJS
6	Гумиран клин/ Wedge	Нодуларен лив+Гума/ Ductile Iron+Rubber	EN-GJS+EPDM/NBR
7	Цевка од не'рѓосувачки / Stainless steel pipe	Челик/Stainless steel	X5CrNi18-10
8	Поц. цевка/Galvanized pipe	Поцинкуван челик Zinc Plated Steel	St35/Zn
9	Навртка/ Stuffing Nut	Месинг/Brass	CuZn39Pb1Al-B
10	Навртка за вретено/ Stem nut	Месинг/Brass	CuZn39Pb1Al-B
11	Вретено/Stem	Инокс/Stainless steel	X5CrNi18-10
12	Вентил за испуст на воздух/ Air release valve	Месинг/Brass	CuZn39Pb1Al-B
13	Спојка со капаче R2"/ Coupling and cover cap	Алуминиум/ Aluminium	Aluminium AISI
14	Спојка со капаче R2 1/2" / Coupling and cover cap	Алуминиум/ Aluminium	Aluminium AISI
15	Завртка/Bolt	Поцинкуван челик Zinc Plated Steel	St3S/Zn
16	Завртка+навртка/ Bolt+nut	Поцинкуван челик Zinc Plated Steel	St3S/Zn
17	Завртка имбус/ Allen screw	Поцинкуван челик Zinc Plated Steel	St3S/Zn
18	Завртка/Bolt	Поцинкуван челик Zinc Plated Steel	St3S/Zn
19	О-прстен/O-ring	Гума/Rubber	EPDM/NBR
20	Испуст/Discharge		

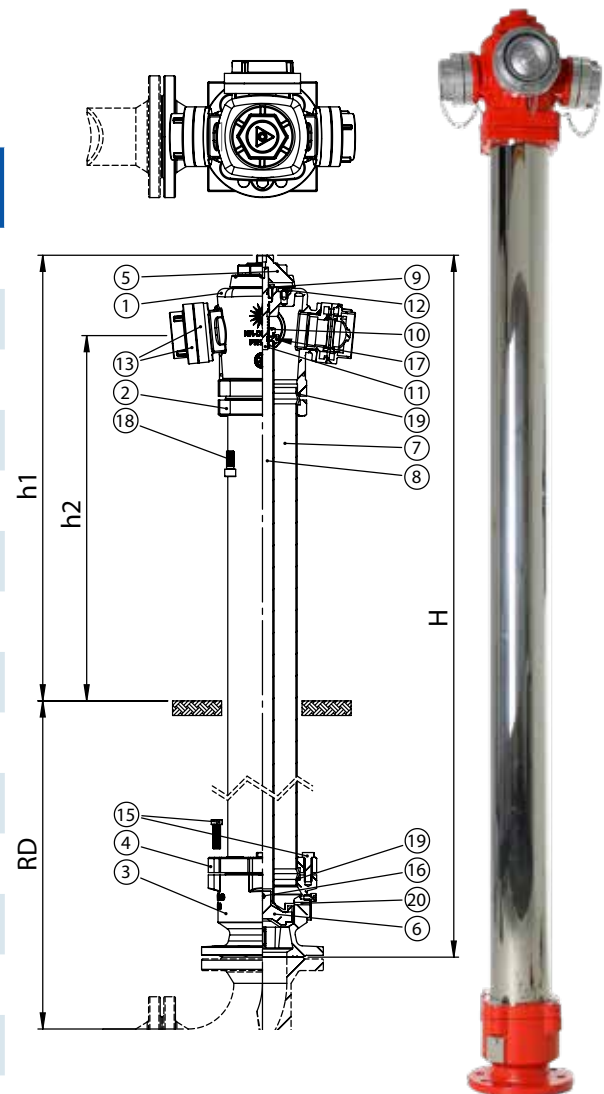

Карактеристики

- Вертикална монтажа на водоводна или на противпожарна инсталација
- Автоматско празнење по употреба
- Површинска антикорозивна заштита со надворешно и со внатрешно нанесување на епоксиден слој со минимална дебелина од 250 µm според МКС EN 14901:2014, RAL 3000
- Работен притисок ПН16
- Приклучна прирабница по EN 1092-2
- Алуминиумски спојници

Features

- Vertical installation of water or fire installation.
- Automatic discharge after use.
- Surface corrosion protection with externally and internally applied epoxy coating with minimal thickness of 250µm in accordance with EN 14901:2014, RAL 3000
- Working pressure PN16.
- Connecting flange in accordance with EN 1092-2.
- Aluminum couplings

DN	RD	Димензии/Dimensions			Маса/ Weight (Kg)
		Hmm	h1 mm	h2 mm	
80	750	1480	845	715	35
	1000	1730	845	715	37
	1250	1980	845	715	39
	1500	2230	845	715	41

Горенаведените карактеристики се од информативен карактер. Производителот го задржува правото да врши измени на дизајнот, составот и др., без претходна најава и без какви било обврски. The above mentioned products are for reference only. The producer reserves the right to change the design, construction, specification without prior notice or liability.

НАДЗЕМЕН ХИДРАНТ ДН80 ТИП МТ - INX4 - кршлив ABOVEGROUND HYDRANT DN80 TYPE MT - INX4 - breakable

Шифра бр. АТА 071979.1
Code No. АТА 071979.1

Бр./ No.	Име на делот / Parts Name	Материјал / Material	Спецификација / Specification
1	Глава В+2С /Head В+2С	Нодуларен лив/ Ductile Iron	EN-GJS
2	Спојка за глава/Head connector	Нодуларен лив/ Ductile Iron	EN-GJS
3	Стопа/Foot	Нодуларен лив/ Ductile Iron	EN-GJS
4	Спојка за стопа/Foot connector	Нодуларен лив/ Ductile Iron	EN-GJS
5	Капаче за глава/Head cap	Нодуларен лив/ Ductile Iron	EN-GJS
6	Гумиран клин/Wedge	Нодуларен лив+Гума/ Ductile Iron+Rubber	EN-GJS+EPDM/ NBR
7	Цевка од не'рџосувачки / Stainless steel pipe	Челик/Stainless steel	X5CrNi18-10
8	Поц. цевка/Galvanized pipe	Поцинкуван челик/ Zinc Plated Steel	St35/Zn
9	Навртка/Stuffing Nut	Месинг/Brass	CuZn39Pb1Al-B
10	Навртка за вретено/Stem nut	Месинг/Brass	CuZn39Pb1Al-B
11	Вретено/Stem	Инокс/Stainless steel	X5CrNi18-10
12	Вентил за испуст на воздух/ Air release valve	Месинг/Brass	CuZn39Pb1Al-B
13	Спојка со капаче R2" / Coupling and cover cap	Алуминиум/Alumin- ium	Aluminium AISI
14	Спојка со капаче R2 1/2" / Coupling and cover cap	Алуминиум/Alumin- ium	Aluminium AISI
15	Кршлив механизам/ breakable mechanism	Нодуларен лив/ Ductile iron	EN-GJS
16	Завртка+навртка/Bolt+nut	Поцинкуван челик/ Zinc Plated Steel	St3S/Zn
17	Завртка имбус/Allen screw	Поцинкуван челик/ Zinc Plated Steel	St3S/Zn
18	Завртка/Bolt	Поцинкуван челик/ Zinc Plated Steel	St3S/Zn
19	О-прстен/O-ring	Гума/Rubber	EPDM/NBR
20	Испуст/Discharge		

DN	RD	Димензии/Dimensions			Маса/ Weight (Kg)
		Hmm	h1 mm	h2 mm	
80	750	1570	945	815	44
	1000	1820	945	815	46
	1250	2070	945	815	48
	1500	2320	945	815	50

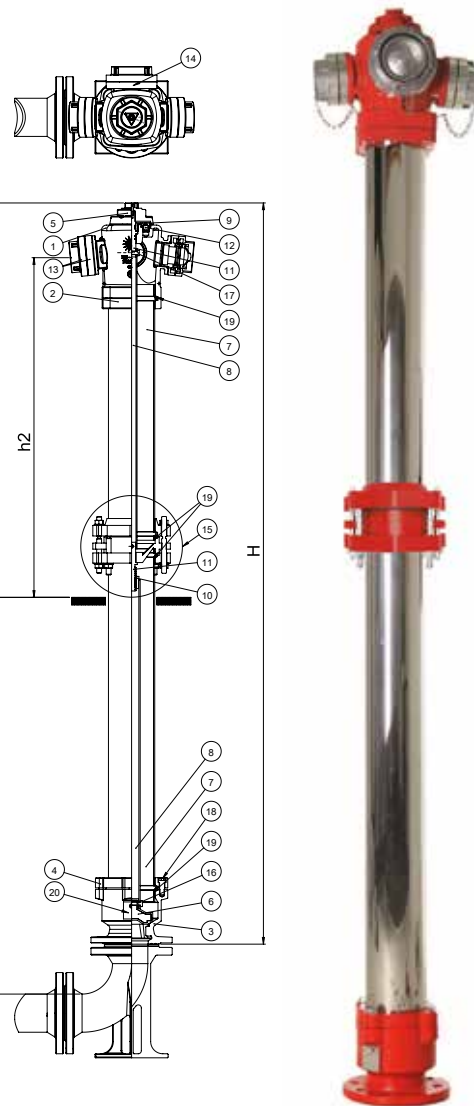

Карактеристики

- Вертикална монтажа на водоводна или на противпожарна инсталација.
- Автоматско празнење по употреба.
- Површинска антикорозивна заштита со надворешно и со внатрешно нанесување на епоксиден слој со минимална дебелина од 250 µm според МКС EN 14901:2014, RAL 3000
- Работен притисок ПН16.
- Приклучна прирабница по EN 1092-2.
- Алуминиумски спојници

Features

- Vertical installation of water or fire installation.
- Automatic discharge after use.
- Surface corrosion protection with externally and internally applied epoxy coating with minimal thickness of 250µm in accordance with EN 14901:2014, RAL 3000
- Working pressure PN16.
- Connecting flange in accordance with EN 1092-2.
- Aluminum couplings

**РЕПАРАЦИОНИ
СПОЈКИ**

REPAIR CLAMPS



РЕПАРАЦИОНИ СПОЈКИ СО ДУКТИЛНО ЖЕЛЕЗНИ СТЕГИ ТИП „DI“

REPAIR CLAMPS WITH DUCTILE IRON SIDE CLAMPS TYPE “DI”

Карактеристики на производот

Репарационите спојки се флексибилни спојки составени од еден, два или три иноксни дела, на чии краеви се наоѓаат дуктилно железни стеги со завртки и навртки за притегање. Нивната намена е за лесна, брза и перманентна поправка на кородирани или оштетени цевки за вода. Централната завртка е со поголема должина за полесна монтажа при отежнати услови.

Работен притисок ПН10, ПН16.

Product features

Repair clamps are flexible clamps composed of one, two or three stainless steel parts with ductile iron clamps attached to their ends with bolts and nuts for tightening. They are intended for easy, fast and permanent repair of corroded or damaged water pipes. The central bolt is with extended length for easier installation in difficult conditions.

Working pressure PN10/16.

Материјал

- Тело и странични плочки изработени од не-рѓосувачки челик 1.4301 (AISI 304)
- Стеги од дуктилно железо според МКС EN 1563:2018
- Површинска заштита на стегите со епоксидна боја или со термопластика во црна боја, која е потврдена со извештај за здравствена исправност издаден од акредитирана лабораторија
- EPDM гумена заптивка според стандард МКС EN 681 -1:2006/A1:2006 со сертификат за здравствена исправност издаден од акредитирана лабораторија
- Завртки, навртки и подлошки – не-рѓосувачки челик (Class A2/A4)

Material

- Body and side plates made of stainless steel 1.4301 (AISI 304)
- Clamps of ductile iron in accordance with EN 1563:2018
- Surface protection of clamps with epoxy paint or black thermoplastic confirmed by an accredited laboratory issued health safety report
- EPDM rubber seal in accordance with the EN 681 -1:1996/A1:1998 with an accredited laboratory issued health safety certificate
- Screws, nuts and washers - Stainless steel (Class A2/A4)

Инсталација

- Надземна инсталација.
- Подземна инсталација.

Field of application

- Above ground installation.
- Underground installation.

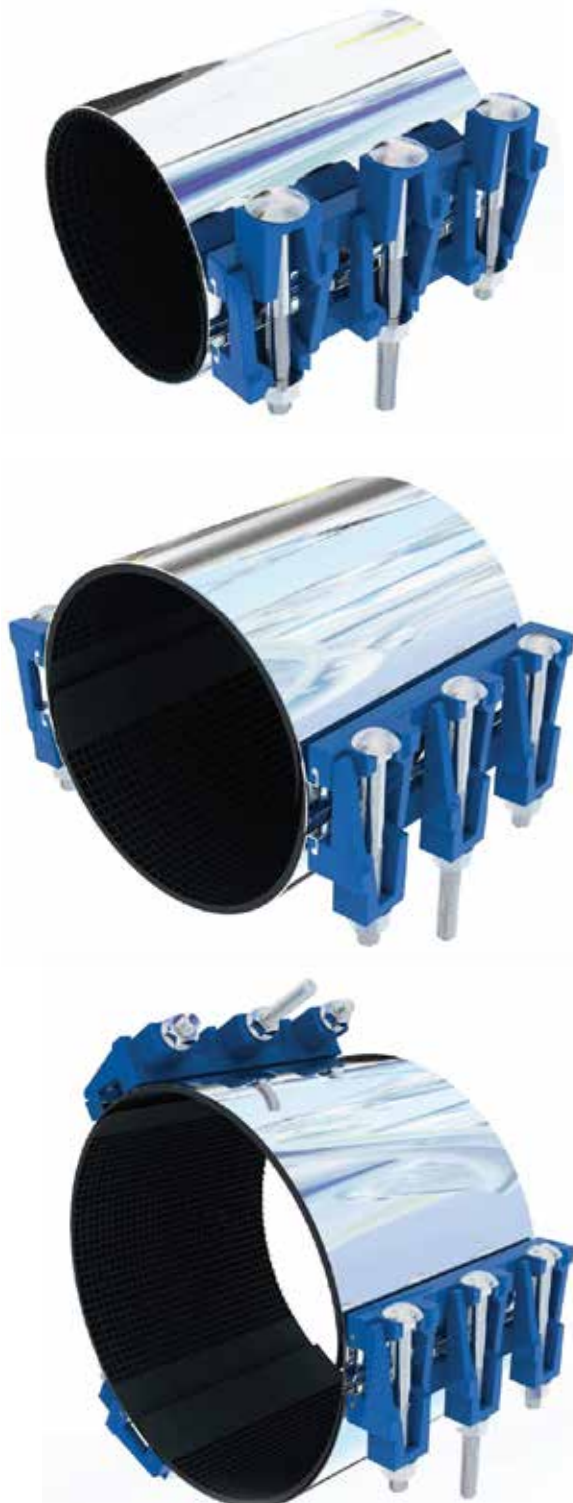

ЗАБЕЛЕШКА

Во зависност од потребата можат да се изработат репарациони спојки со опсег, должина или стеги што не се наведени во овој каталог.

NOTE

Clamps with different range, length and number of lugs can be produced upon request.

Горенаведените карактеристики се од информативен карактер. Производителот го задржува правото да врши измени на дизајнот, составот и др., без претходна најава и без какви било обврски. The above mentioned products are for reference only. The producer reserves the right to change the design, construction, specification without prior notice or liability.

L = 200, 300, 400 mm

L = 200, 300, 400, 500, 600 mm

L = 200, 300, 400, 500, 600

Шифра бр. АТА 07230
Code No. АТА 07230

Шифра бр. АТА 07233
Code No. АТА 07233

Шифра бр. АТА 07242
Code No. АТА 07242

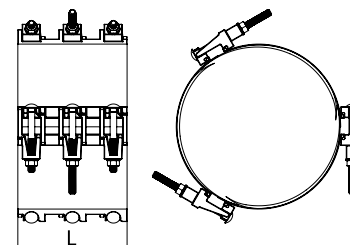
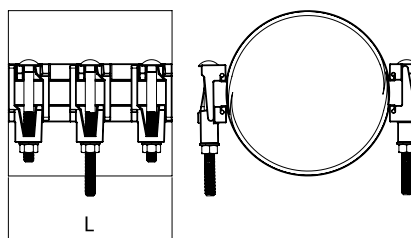
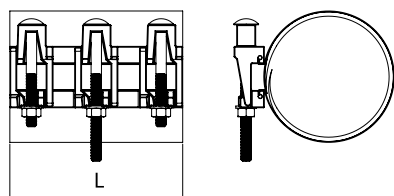

Димензии / Dimensions (mm)		Димензии / Dimensions (mm)	
DN	OD	DN	OD
50 Steel	55 - 65	200 PE/PVC	194 - 206
50 PE/PVC	58 - 68	200 PE/PVC	219 - 231
50 Ductile	61 - 71	200 Steel	213 - 225
50 ACC/B+C	65 - 75	200 Ductile	216 - 228
65 Steel	68 - 78	200 ACC/B	222 - 234
65 PE/PVC	70 - 80	200 ACC/C	230 - 242
65 ACC/B+C	75 - 85	250 PE/PVC	244 - 256
65 Ductile	77 - 87	250 Steel	267 - 279
80 Steel	85 - 95	250 Ductile	268 - 280
80 PE/PVC	85 - 95	250 ACC/B	274 - 286
80 Ductile	93 - 103	250 PE/PVC	274 - 286
80 ACC/B+C	90 - 110	250 ACC/C	284 - 296
100 Steel	105 - 115	300 PE/PVC	309 - 321
100 PE/PVC	105 - 115	300 Steel	318 - 330
100 Ductile	113 - 123	300 Ductile	320 - 332
100 ACC/B+C	117 - 127	300 ACC/B	329 - 341
125 Steel	128 - 140	300 ACC/C	341 - 353
125 PE/PVC	135 - 147		
125 Ductile	139 - 151		
125 ACC/B+C	140 - 152		
150 PE/PVC	154 - 166		
150 Steel	158 - 170		
150 ACC/B	164 - 176		
150 Ductile	167 - 179		
150 ACC/C	175 - 187		
150 PE/PVC	174 - 186		

Димензии / Dimensions (mm)		Димензии / Dimensions (mm)	
DN	OD	DN	OD
80 Steel	80 - 100	300 PE/PVC	305 - 320
80 PE/PVC	80 - 100	300 Steel	315 - 335
80 Ductile	85 - 105	300 Ductile	315 - 335
80 ACC/B+C	90 - 110	300 ACC/B	325 - 345
100 Steel	100 - 120	300 ACC/C	335 - 355
100 PE/PVC	102 - 122	350 PE/PVC	340 - 370
100 Ductile	110 - 130	350 Steel	340 - 370
100 ACC/B+C	115 - 135	350 Ductile	365 - 395
125 Steel	130 - 150	350 ACC/B+C	380 - 410
125 PE/PVC	135 - 155	400 PE/PVC	385 - 415
125 Ductile	138 - 158	400 Steel	395 - 425
125 ACC/B+C	140 - 160	400 Ductile	414 - 444
150 PE/PVC	150 - 170	400 ACC/B	430 - 450
150 Steel	155 - 175	400 ACC/C	445 - 475
150 ACC/B	160 - 180	450 PE	435 - 465
150 Ductile	164 - 184	450 Ductile	465 - 495
150 ACC/C	170 - 190	450 ACC/B	485 - 515
150 PE/PVC	170 - 190	450 ACC/C	500 - 530
200 PE/PVC	198 - 228	450 ACC/C	500 - 530
200 Steel	215 - 235	500 PE/PVC	490 - 520
200 Ductile	215 - 235	500 Steel	498 - 528
200 ACC/B+C	220 - 240	500 Ductile	517 - 547
250 PE/PVC	240 - 260	500 ACC/B	535 - 565
250 Steel	265 - 285	500 PE	545 - 575
250 Ductile	265 - 285	500 ACC/C	560 - 590
250 ACC/B	270 - 290		
250 PE/PVC	270 - 290		
250 ACC/C	280 - 300		

Димензии / Dimensions (mm)		Димензии / Dimensions (mm)	
DN	OD	DN	OD
350 PE/PVC	340 - 370	700 PE	695 - 720
350 Steel	340 - 370	700 Steel	700 - 730
350 Ductile	365 - 395	700 Ductile	720 - 750
350 ACC/B+C	380 - 410	700 ACC/B	755 - 785
400 PE/PVC	385 - 415	700 ACC/C	785 - 815
400 Steel	395 - 425		
400 Ductile	414 - 444		
400 ACC/B	430 - 450		
400 ACC/C	445 - 475		
450 PE	435 - 465		
450 Ductile	465 - 495		
450 ACC/B	485 - 515		
450 ACC/C	500 - 530		
500 PE/PVC	490 - 520		
500 Steel	498 - 528		
500 Ductile	517 - 547		
500 ACC/B	535 - 565		
500 ACC/C	560 - 590		
600 PE/PVC	610 - 640		
600 Steel	600 - 630		
600 Ductile	620 - 650		
600 ACC/B	645 - 675		
600 ACC/C	665 - 695		

Горенаведените карактеристики се од информативен карактер. Производителот го задржува правото да врши измени на дизајнот, составот и др., без претходна најава и без какви било обврски.
The above mentioned products are for reference only. The producer reserves the right to change the design, construction, specification without prior notice or liability.

РЕПАРАЦИОНИ СПОЈКИ ТИП „K/S“ REPAIR CLAMP TYPE “K/S”

Карактеристики на производот

Репарационите спојки се флексибилни спојки составени од еден или два иноксни дела покриени со гумена заптивка. Нивната намена е за лесна, брза и перманентна поправка на кородирани или оштетени цевки за вода.

Едноделните репарациони спојки се со толеранција од 10mm, додека дводелните репарациони спојки се со толеранција од 20mm.

Product characteristics

Repair clamps are flexible clamps made of one or two stainless steel parts wrapped with rubber gasket. They are intended for easy, fast and permanent repair of corroded or damaged water pipes.

The single band repair clamps are with tolerance of 10mm, whereas the double band repair clamps have 20mm tolerance.

Материјал

- Тело и плочки – не’рѓосувачки челик.
- Гума за заптивање – EPDM или NBR
- Завртки, навртки и подлошки – не’рѓосувачки челик

Material

- Body and bands – stainless steel
- Rubber gasket – EPDM or NBR
- Nuts, bolts and washers – stainless steel

Стандард: Според MKC EN 681-1:2006

Standard: In accordance with EN 681-1:1996

Поле за инсталација

- Надземна инсталација.
- Подземна инсталација.

Field of application

- Above ground installation.
- Underground installation.

Техничка спецификација

Се изработуваат за различни типови цевки со опсеги и карактеристики како што следува:

- Едноделна репарациона спојка
- Дводелна репарациона спојка



Едноделна репарациона спојка
Single band repair clamp



Дводелна репарациона спојка
Double band repair clamp

Номинален дијаметар DN / Nominal diameter DN	Номинален дијаметар OD / Nominal diameter OD	Должина / Length L
15	1/2"	70 - 100
20	3/4"	70 - 100
25	1"	70 - 100
32	5/4"	70 - 100
40	6/4"	70 - 100

ЗАБЕЛЕШКА

Во зависност од потребата, може да се изработат репарациони спојки со нестандартни димензии.

NOTE

Non-standard dimensions of repair clamps can be produced upon request.

Горенаведените карактеристики се од информативен карактер. Производителот го задржува правото да врши измени на дизајнот, составот и др., без претходна најава и без какви било обврски. The above mentioned products are for reference only. The producer reserves the right to change the design, construction, specification without prior notice or liability.

РЕПАРАЦИОНА СПОЈКА - ЕДНОДЕЛНА
SINGLE BAND REPAIR CLAMPШифра бр. АТА 07230
Code No. АТА 07230

OD Опсег/ Range (mm)	A (mm)	B (mm)	Работен притисок/ Working- Pressure (bar)	Должина на спојката/ Clamp length					
				200		300		400	
				Податоци за завртки/ Bolt Details		Податоци за завртки/ Bolt Details		Податоци за завртки/ Bolt Details	
Вода/ Water	Бр.-Диј. x Должина / No.-Dia x Lenght	Тежина/ Weight (kg)	Бр.-Диј. x Должина / No.-Dia x Lenght	Тежина/ Weight (kg)	Бр.-Диј. x Должина / No.-Dia x Lenght	Тежина/ Weight (kg)			
44 - 48	141	77	24.0	2-M12 x 135	1,35	3-M12 x 135	2,1		
48 - 52	143	82	24.0	2-M12 x 135	1,37	3-M12 x 135	2,14		
54 - 58	146	88	24.0	2-M12 x 135	1,41	3-M12 x 135	2,2		
58 - 64	148	92	24.0	2-M12 x 135	1,44	3-M12 x 135	2,24		
60 - 67	149	94	24.0	2-M12 x 135	1,45	3-M12 x 135	2,26		
63 - 70	151	97	24.0	2-M12 x 135	1,47	3-M12 x 135	2,29		
68 - 76	153	102	24.0	2-M12 x 135	1,51	3-M12 x 135	2,34		
75 - 83	157	109	24.0	2-M12 x 135	1,55	3-M12 x 135	2,41		
82 - 89	160	116	20.0	2-M12 x 135	1,6	3-M12 x 135	2,48		
87 - 96	163	121	20.0	2-M12 x 135	1,63	3-M12 x 135	2,53	4-M12 x 135	3,38
95 - 105	167	129	20.0	2-M12 x 135	1,77	3-M12 x 135	2,73	4-M12 x 135	3,65
102 - 112	170	136	20.0	2-M12 x 135	1,83	3-M12 x 135	2,83	4-M12 x 135	3,78
113 - 123	176	147	20.0	2-M14 x 170	1,98	3-M14 x 170	3,05	4-M14 x 170	4,07
120 - 130	179	154	16.0	2-M14 x 170	2,09	3-M14 x 170	3,21	4-M14 x 170	4,29
132 - 142	185	166	16.0	2-M14 x 170	2,17	3-M14 x 170	3,34	4-M14 x 170	4,47
135 - 145	187	169	16.0	2-M14 x 170	2,19	3-M14 x 170	3,37	4-M14 x 170	4,51
147 - 157	193	181	16.0	2-M14 x 170	2,28	3-M14 x 170	3,5	4-M14 x 170	4,68
151 - 161	195	185	16.0	2-M14 x 170	2,31	3-M14 x 170	3,54	4-M14 x 170	4,73
160 - 170	199	194	16.0	2-M14 x 170	2,39	3-M14 x 170	3,67	4-M14 x 170	4,91
167 - 178	203	201	16.0	2-M14 x 170	2,44	3-M14 x 170	3,75	4-M14 x 170	5
176 - 187	207	210	16.0	2-M14 x 170	2,5	3-M14 x 170	3,84	4-M14 x 170	5,13
186 - 196	212	220	16.0	2-M14 x 170	2,58	3-M14 x 170	3,95	4-M14 x 170	5,27
193 - 203	216	227	16.0	2-M14 x 170	2,63	3-M14 x 170	4,02	4-M14 x 170	5,37
200 - 210	219	234	16.0	2-M14 x 170	2,88	3-M14 x 170	4,4	4-M14 x 170	5,88
215 - 225	227	249	16.0	2-M14 x 170	3	3-M14 x 170	4,59	4-M14 x 170	6,12
219 - 229	229	253	16.0	2-M14 x 170	3,03	3-M14 x 170	4,64	4-M14 x 170	6,19
230 - 240	239	264	10.0			3-M14 x 170	4,77	4-M14 x 170	6,37
237 - 247	246	271	10.0			3-M14 x 170	4,86	4-M14 x 170	6,48
240 - 250	249	274	10.0			3-M14 x 170	4,89	4-M14 x 170	6,53
250 - 260	259	284	10.0			3-M14 x 170	5,01	4-M14 x 170	6,69
257 - 267	266	291	10.0			3-M14 x 170	5,1	4-M14 x 170	6,8
261 - 271	270	295	10.0			3-M14 x 170	5,15	4-M14 x 170	6,87
270 - 280	279	304	10.0			3-M14 x 170	5,26	4-M14 x 170	7,02
280 - 291	289	314	10.0			3-M14 x 170	5,38	4-M14 x 170	7,18
290 - 300	299	324	10.0			3-M14 x 170	5,5	4-M14 x 170	7,34
300 - 310	308	333	10.0			3-M14 x 170	5,62	4-M14 x 170	7,5
310 - 320	319	343	10.0			3-M14 x 170	5,74	4-M14 x 170	7,67
315 - 325	328	349	10.0			3-M14 x 170	5,81	4-M14 x 170	7,75
320 - 330	329	354	10.0			3-M14 x 170	5,86	4-M14 x 170	7,83
330 - 340	339	364	10.0			3-M14 x 170	5,99	4-M14 x 170	7,99
340 - 350	349	374	10.0			3-M14 x 170	6,11	4-M14 x 170	8,15
350 - 360	359	384	10.0			3-M14 x 170	6,23	4-M14 x 170	8,32

Горенаведените карактеристики се од информативен карактер. Производителот го задржува правото да врши измени на дизајнот, составот и др., без претходна најава и без какви било обврски.
The above mentioned products are for reference only. The producer reserves the right to change the design, construction, specification without prior notice or liability.

**РЕПАРАЦИОНА СПОЈКА – ДВОДЕЛНА
DOUBLE BAND REPAIR CLAMP**
**Шифра бр. АТА 07235
Code No. АТА 07235**

OD Опсег/ Range (mm)	A (mm)	B (mm)	Работен притисок/ Working- Pressure (bar)	Должина на спојката/ Clamp length						
				200		300		400		
				Податоци за завртки/ Bolt Details		Податоци за завртки/ Bolt Details		Податоци за завртки/ Bolt Details		
				Вода/ Water	Бр.-Диј. x Долж. / No.-Dia x Lenght	Тежина/ Weight (kg)	Бр.-Диј. x Долж. / No.- Dia x Lenght	Тежина/ Weight (kg)	Бр.-Диј. x Долж. / No.- Dia x Lenght	Тежина/ Weight (kg)
88 - 110	163	122	20.0		4-M12 x 135	2,5	6-M12 x 135	4,14	8-M12 x 135	5,69
108 - 128	173	142	20.0		4-M12 x 135	2,67	6-M12 x 135	4,4	8-M12 x 135	6,03
113 - 133	176	147	20.0		4-M14 x 170	2,77	6-M14 x 170	4,54	8-M14 x 170	6,22
120 - 140	179	154	20.0		4-M14 x 170	2,81	6-M14 x 170	4,61	8-M14 x 170	6,31
130 - 150	184	164	16.0		4-M14 x 170	2,88	6-M14 x 170	4,72	8-M14 x 170	6,46
140 - 160	189	173	16.0		4-M14 x 170	2,95	6-M14 x 170	4,82	8-M14 x 170	6,59
150 - 170	194	184	16.0		4-M14 x 170	3,07	6-M14 x 170	4,99	8-M14 x 170	6,82
159 - 180	199	192	16.0		4-M14 x 170	3,13	6-M14 x 170	5,09	8-M14 x 170	6,95
168 - 189	203	201	16.0		4-M14 x 170	3,19	6-M14 x 170	5,18	8-M14 x 170	7,07
170 - 190	204	204	16.0		4-M14 x 170	3,21	6-M14 x 170	5,21	8-M14 x 170	7,11
175 - 195	207	208	16.0		4-M14 x 170	3,24	6-M14 x 170	5,26	8-M14 x 170	7,17
190 - 210	214	224	16.0		4-M14 x 170	3,35	6-M14 x 170	5,42	8-M14 x 170	7,39
205 - 225	222	239	16.0		4-M14 x 170	3,67	6-M14 x 170	5,9	8-M14 x 170	8,03
210 - 230	224	243	16.0		4-M14 x 170	3,71	6-M14 x 170	5,95	8-M14 x 170	8,1
216 - 238	227	250	16.0		4-M14 x 170	3,76	6-M14 x 170	6,03	8-M14 x 170	8,2
220 - 242	229	254	10.0		4-M14 x 170	3,79	6-M14 x 170	6,08	8-M14 x 170	8,27
240 - 260	248	273	10.0		4-M14 x 170	3,95	6-M14 x 170	6,32	8-M14 x 170	8,59
243 - 263	252	277	10.0		4-M14 x 170	3,98	6-M14 x 170	6,36	8-M14 x 170	8,64
255 - 275	264	289	10.0		4-M14 x 170	4,07	6-M14 x 170	6,65	8-M14 x 170	8,83
272 - 292	280	306	10.0		4-M14 x 170	4,21	6-M14 x 170	6,71	8-M14 x 170	9,11
282 - 302	290	315	10.0		4-M14 x 170	4,29	6-M14 x 170	6,83	8-M14 x 170	9,27
295 - 315	304	329	10.0		4-M14 x 170	4,4	6-M14 x 170	6,99	8-M14 x 170	9,48
307 - 327	316	341	10.0		4-M14 x 170	4,5	6-M14 x 170	7,14	8-M14 x 170	9,68
315 - 335	323	348	10.0		4-M14 x 170	4,56	6-M14 x 170	7,23	8-M14 x 170	9,8
319 - 339	328	353	10.0		4-M14 x 170	4,59	6-M14 x 170	7,28	8-M14 x 170	9,88
322 - 344	330	355	10.0		4-M14 x 170	4,62	6-M14 x 170	7,32	8-M14 x 170	9,92
333 - 353	342	367	10.0				6-M14 x 170	7,45	8-M14 x 170	10,1
341 - 361	350	375	10.0				6-M14 x 170	7,55	8-M14 x 170	10,23
365 - 385	374	399	10.0				6-M14 x 170	7,84	8-M14 x 170	10,62
396 - 416	405	430	10.0				6-M14 x 170	8,22	8-M14 x 170	11,13
410 - 430	419	444	10.0				6-M14 x 170	8,39	8-M14 x 170	11,35

Горенаведените карактеристики се од информативен карактер. Производителот го задржува правото да врши измени на дизајнот, составот и др., без претходна најава и без какви било обврски. The above mentioned products are for reference only. The producer reserves the right to change the design, construction, specification without prior notice or liability.

ДВОДЕЛНА РЕПАРАЦИОНА СПОЈКА ОД ДУКТИЛНО ЖЕЛЕЗО (СО ИЛИ БЕЗ ИЗЛЕЗ)

CAST IRON REPAIR CLAMP (WITH OR WITHOUT OUTLET)

1. Тело на спојката / Clamp body
2. Заптивка / Gasket
3. Нерѓосувачки лим за водење/ Stainless steel bridging plate
4. Вретено, навртки, подлошки / Stud, nut, washer

Шифра бр.АТА 07244
Code No. АТА 07244

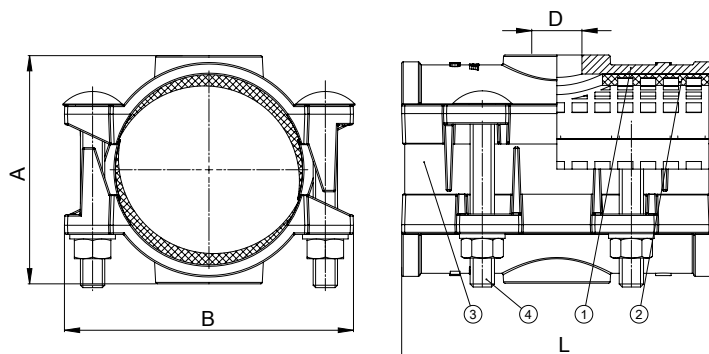

Карактеристики

- Телото е изработено од дуктилно железо по стандард МКС EN1563:2018
- Површинска заштита со епоксидна боја мин. 250 µm според МКС EN 14901:2014 или со термопластика во црна боја која е потврдена со извештај за здравствена исправност
- Работен притисок PN16
- Челични поцинкувани завртки, навртки и подлошки
- EPDM гумена заптивка според стандард МКС EN 681-1:2006
- Репарационите спојки од дуктилно железо се наменети за трајна репарација на цевки од различен материјал

Features

- Body produced from ductile iron in accordance with EN1563:2018
- Epoxy coating protection of min. 250µm in accordance with EN14901:2014 or black thermoplastic confirmed by health inspection certificate
- PN16 working pressure
- Equipped with steel zinc coated bolts, nuts and washers
- EPDM rubber seal in accordance with EN 681-1:1996
- Ductile Repair Clamps are intended for permanent repair of pipes from various materials

Димензии/Dimensions						
Номинален дијаметар / Nominal Diameter	Опсег на цевка/OD Range (mm)	A (MAX) (mm)	B (mm)	L (mm)	D max (mm)	Завртки / Bolts
DN50	66 - 75	110	150	200	G 3/4"	4 X M12 X 65mm
DN65	75 - 84	120	159	200	G 3/4"	4 X M12 X 65mm
DN80	92-103	145	184	200	G 1"	4 X M16 X 95mm
DN100	109 - 126	170	211	200	G 1"	4 X M16 X 95mm
DN125	141-154	182	239	200	G 1"	4 X M16 X 95mm
DN150	159 - 182	220	267	200	G 1"	4 X M16 X 95mm
DN200	216 - 226	270	313	200	G 1"	4 X M16 X 95mm
DN200	230-243	281	328	200	G 1"	4 X M16 X 95mm
DN225	243 - 267	310	362	200	G 1"	4 X M16 X 120mm
DN250	269-293	322	395	250	G 2"	6 X M16 X 120mm
DN300	323-349	387	450	305	G 2"	8 X M16 X 120mm

ФАЗОНСКИ ПАРЧИЊА ЗА ПРИКЛУЧОК НА ЦЕВКИ

PIPE CONNECTION FITTINGS

РОГ – ОГРЛИЦА СО ПРИКЛУЧОК ЗА ПЛАСТИЧНИ ЦЕВКИ ROG – COLLAR WITH CONNECTION FOR PLASTIC PIPES

Спецификација на материјалот/Material Specification:

Бр./No.	Име на делот/Item name	Материјал/Material	Спецификација / Specification
1	Горно тело/Upper body	Нодуларен лив/Ductile Iron	GGG50
2	Долно тело/Under body	Нодуларен лив/Ductile Iron	GGG50
3	Заптивна гума/Sealing gasket	Гума/Rubber	EPDM/NBR
4	Внатрешна облога/Body Liner	Гума/Rubber	EPDM/NBR
5	Завртки/Bolts	Поцинкуван челик/ Zinc Plated Steel	
6	Навртки/Nuts	Поцинкуван челик/ Zinc Plated Steel	

Шифра бр. KAZ 02400
Code No. KAZ 02400

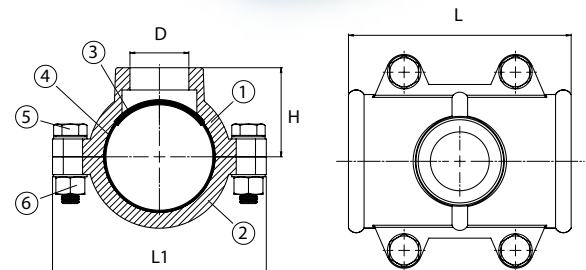

Димензии/Dimensions(mm)

Ø	D			L1	L2	h	
63	G1"			100	136	58	
75	G2"			120	145	75	
90	G1"	G1 1/4"	G1 1/2"	G2"	120	156	77
110	G1"	G1 1/4"	G1 1/2"	G2"	140	185	88
125	G1"	G1 1/4"	G1 1/2"	G2"	140	200	96
140	G1"	G1 1/4"	G1 1/2"	G2"	140	225	105
160	G1"	G1 1/4"	G1 1/2"	G2"	170	240	113
200	G1"	G1 1/4"	G1 1/2"	G2"	200	310	133
250	G1"	G1 1/4"	G1 1/2"	G2"	200	360	158
315	G1"	G1 1/4"	G1 1/2"	G2"	200	440	191

СОГ – ОГРЛИЦА СО ПРИКЛУЧОК ЗА ЛИЕНО-ЖЕЛЕЗНИ И АЗБЕСТ ЦЕМЕНТНИ ЦЕВКИ SOG – TAPPING BRIDGE FOR METAL AND ASBESTOS-CEMENT PIPES

Шифра бр. KAZ 02405 Code No. KAZ 02405

*женски навој според стандард МКС EN ISO 228-1:2000

*female thread in accordance with EN ISO 228-1:2003

Спецификација на материјалот/Material Specification:

Бр./No.	Име на делот/Item name	Материјал/Material	Спецификација / Specification
1	Тело/Body	Нодуларен лив/Ductile Iron	GGG50
2	Ремен/Belt	Не'р'госувачки челик/ Поцинкуван челик	
3	Гума за ремен	Гума/Rubber	EPDM/NBR
4	Заптивна гума/ Sealing Gasket	Гума/Rubber	EPDM/NBR

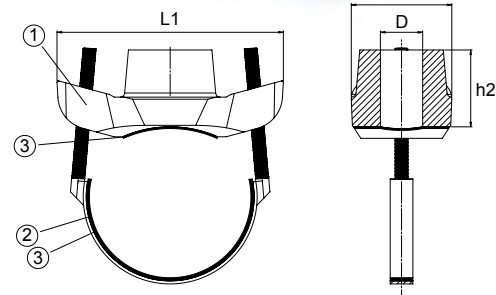

SOГ Огрлица со еден ремен / Tapping bridge with one belt

Димензија/Dimensions(mm)

Ø	D	L1	L2	h
50	G1"	140	72	38
65	G1"	140	72	38
80	G2"	157	93	38
100	G2"	157	93	38
125	G2"	181	90	45
150	G2"	181	90	45
200	G2"	212	98	44
250	G2"	212	98	44
300	G2"	220	10	65
350	G2"	220	10	65

SOГ Огрлица со два ремена / Tapping bridge with two belts

Димензија/Dimensions(mm)

Ø	D	L1	L2	h
400	G2"	225	156	57
450	G2"	225	156	57
500	G2"	225	156	57

Горенаведените карактеристики се од информативен карактер. Производителот го задржува правото да врши измени на дизајнот, составот и др., без претходна најава и без какви било обврски.
The above mentioned products are for reference only. The producer reserves the right to change the design, construction, specification without prior notice or liability.

ДВОДЕЛНА ОГРЛИЦА ЗА ПЕ/ПВЦ ЦЕВКИ ЗА ДУПЧЕЊЕ ПОД ПРИТИСОК СО НАВОЈ, СО ДОПОЛНИТЕЛЕН СПОЕН МАТЕРИЈАЛ И СО ВГРАДБЕНА ТЕЛЕСКОПСКА ГАРНИТУРА

Шифра бр. АТА 07322
Code No. АТА 07322

TWO-PART TAPPING SADDLE FOR PE/PVC PIPES FOR TAPPING AT FULL OPERATING PRESSURE, WITH EXTRA JOINT MATERIAL AND TELESCOPIC SPINDLE

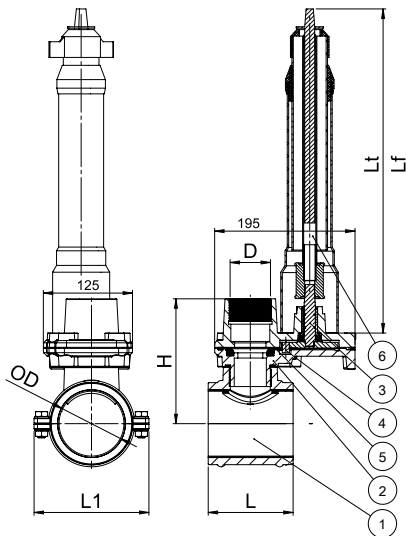

Карактеристики

- За инсталирање на ПЕ и ПВЦ цевки
- За хоризонтална или за вертикална монтажа
- Работен притисок ПН16 бар, хидраулички тестирана според МКС EN12266-1:2012
- Тело на огрлицата изработено од нодуларен лив EN-GJS-500-7 според стандард МКС EN 1563:2018
- Површинска заштита со епоксидна боја мин. 250 µm според МКС EN 14901:2014 или со термoplastика потврдени со документ за здравствена исправност издаден од акредитирана лабораторија
- EPDM гумени заптивки според стандард МКС EN 681-1:2006/A3:2008 потврдени со документ за здравствена исправност издаден од акредитирана лабораторија
- Приклучок со внатрешен женски навој од G1", G1½" и G2" според МКС EN 10226-1:2009,
- Дополнителен споен материјал кој овозможува приклучок до РЕ цево мин. Ø32 изработен од месинган материјал. Навојот на дополнителниот месинган материјал е во согласност со МКС EN10226-1:2009, а е изработен за работен притисок од 16 бар
- Телескопска вградбена гарнитура со опсеги од 0,7 м до 2,5 м изработена од ПВЦ и поцинкуван челик со епоксидно заштитени или со галванизирани спојни елементи

Features

- For installation on PE and PVC pipes
- For horizontal or vertical installation
- Operating pressure PN16 bar, hydraulically tested in accordance with EN12266-1: 2012
- Body made of ductile iron EN-GJS-500-7 in accordance with EN 1563:2018
- Epoxy paint surface protection of min 250µm in accordance with EN 14901:2014 or thermoplastic confirmed by an accredited laboratory issued health inspection certificate
- EPDM rubber seals in accordance with EN 681-1:1996/A3:2005 confirmed with an accredited laboratory issued health inspection certificate
- Connector with internal female thread G1", G1½" and G2" in accordance with EN 10226-1:2004
- Additional material coupled with connection to PE hose min. Ø32 made of brass. The thread of the additional material is in accordance with the ICC EN 10226-1:2004 and is designed for a working pressure of 16 bar
- Telescopic extension spindle with ranges from 0,7 m to 2,5 m made of PVC and galvanized steel with epoxy protected or galvanized coupling elements

Димензии/Dimensions(mm)						
Ø	Внатрешен навој/ Internal thread D		L [mm]	L1 [mm]	H [mm]	Lt [m]
OD63	G1"	G1½"	100	136	158	0,7 - 1,1; 0,8 - 1,2; 1,0 - 1,5; 1,2 - 1,8; 1,5 - 2,0; 1,8 - 2,5;
OD 75			120	145	170	
OD 90			120	156	172	
OD 110			140	185	183	
OD 125			140	200	191	
OD 140			140	225	200	
OD 160			170	240	208	
OD 200			200	310	228	
OD 225			200	325	240	
OD 250			200	360	253	
OD 280	200	400	265			
OD 315	200	440	286			

Дополнителен споен материјал / Additional coupling material



Главни компоненти /Main components			
Бр./ No.	Име на делот/ Item name	Материјал/ Material	Спецификација/ Specification
1	Тело на огрлица/ Body of saddle	Нодуларен лив / Ductile iron	EN-GJS-500-7
		Гумена облога EPDM / Rubber lining EPDM	EN 681-1:1996/A3:2005
		Завртки, навртки, подлошки / Bolts, nuts, washers	Zinc plated steel
2	Тело на огрлица/ Body of saddle	Нодуларен лив / Ductile iron	EN-GJS-500-7
		Гумени заптивки EPDM / Rubber seals EPDM	EN 681-1:1996/A3:2005
		Завртки/ Bolts	Zinc plated steel
3	Вретено/ Spindle	He'p'ocycaycku челик / Stainless steel	X5CrNi18-10
4	Механизам за водење/ Guide mechanism	He'p'ocycaycku челик / Stainless steel	X5CrNi18-10
5	Плочка/Plate	He'p'ocycaycku челик / Stainless steel	X5CrNi18-10
6	Телескопска уградбена гарнитура/ Telescopic expansion spindle	Пластична цевка/ Plastic pipe	PVC/PE
		Профили за водење/ Spindle shaft	Zinc plated steel
		„Приклучна четворка, четворка за отворање и затворање од нодуларен лив/ coupling socket, spindle head from ductile iron“	EN-GJS-500-7
		Завртка/ Bolt	Zinc plated steel

Горенаведените карактеристики се од информативен карактер. Производителот го задржува правото да врши измени на дизајнот, составот и др., без претходна најава и без какви било обврски. The above mentioned products are for reference only. The producer reserves the right to change the design, construction, specification without prior notice or liability.

УНИВЕРЗАЛНА ОГРЛИЦА ЗА ДУПЧЕЊЕ ПОД ПРИТИСОК СО НАВОЈ, СО ДОПОЛНИТЕЛЕН СПОЕН МАТЕРИЈАЛ И СО ВГРАДБЕНА ТЕЛЕСКОПСКА ГАРНИТУРА ЗА ИНСТАЛИРАЊЕ ЛИЕНО-ЖЕЛЕЗНИ, ДУКТИЛНИ, ЧЕЛИЧНИ И АЗБЕСТ-ЦЕМЕНТНИ ЦЕВКИ

UNIVERSAL TAPPING BRIDGE FOR TAPPING AT FULL OPERATING PRESSURE, WITH EXTRA JOINT MATERIAL AND TELESCOPIC EXPANSION SPINDLE FOR INSTALLATION ON CAST-IRON, DUCTILE, STEEL AND ASBESTOS CEMENT PIPES

Шифра бр. ATA 07322
Code No. ATA 07322

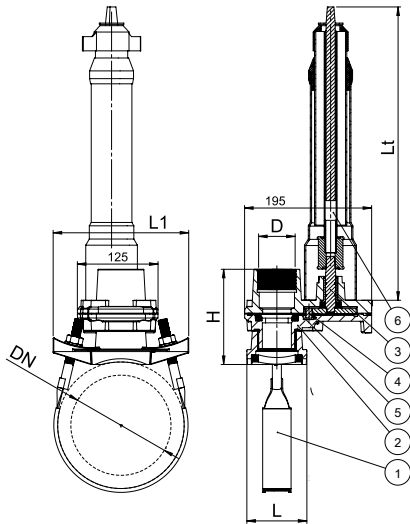

Карактеристики

- За инсталирање на лиено-железни, дуктилни, челични и азбест-цементни цевки
- За хоризонтална или за вертикална монтажа
- Работен притисок PN16 bar, хидраулички тестирана според МКС EN12266-1:2012
- Тело на огрлицата изработено од нодуларен лив EN-GJS-500-7 според стандард МКС EN 1563:2018
- Површинска заштита со епоксидна боја мин. 250 µm МКС EN 14901:2014 или со термопластика потврдени со документ за здравствена исправност издаден од акредитирана лабораторија
- EPDM гумени заптивки според стандард МКС EN 681-1:2006/A3:2008 потврдени со документ за здравствена исправност издаден од акредитирана лабораторија
- Приклучок со внатрешен женски навој од G1", G1½" и G2" според МКС EN 10226-1:2009
- Дополнителен споен материјал со приклучок до PE црево min Ø32 изработен од месинган материјал. Навојот на дополнителниот месинган материјал е во согласност со МКС EN10226-1:2009, а е изработен за работен притисок од 16 bar
- Телескопска вградбена гарнитура со опсеги од 0,7 m до 2,5 m изработена од ПВЦ и поцинкуван челик со епоксидно заштитени или галванизирани спојни елементи
- Ремен за притегање на огрлицата, вретена, подлошки и навртки изработени од X5CrNi18-10

Features

- For installation on cast-iron, ductile, steel and asbestos cement pipes
- For horizontal or vertical installation
- Operating pressure PN16 bar, hydraulically tested in accordance with EN12266-1: 2012
- Body made of ductile iron EN-GJS-500-7 in accordance with EN 1563:2018
- Epoxy paint surface protection of min 250µm in accordance with EN 14901:2014 or thermoplastic confirmed with an accredited laboratory issued health inspection certificate
- EPDM rubber seals in accordance with EN 681-1:1996/A3:2005 confirmed with an accredited laboratory issued health inspection certificate
- Connector with internal female thread G1", G1½" and G2" in accordance with EN 10226-1:2004
- Additional material coupled with connection to PE hose min. Ø32 made of brass. The thread of the additional material is in accordance with the ICC EN 10226-1:2004 and is designed for working pressure of 16 bar
- Telescopic extension spindle with ranges from 0,7 m to 2,5 m made of PVC and galvanized steel with epoxy protected coupling elements
- Belt, rods, washers and nuts made of X5CrNi18-10

Димензии / Dimensions							
DN	Внатрешен навој / Internal thread D			L [mm]	L1 [mm]	H [mm]	Lt [m]
50	G1"	G1½"	G2"	72	140	133	0,7 - 1,1; 0,8 - 1,2; 1,0 - 1,5; 1,2 - 1,8; 1,5 - 2,0; 1,8 - 2,5;
65				72	140	133	
80				93	157	133	
100				93	157	133	
125				90	181	140	
150				90	181	140	
200				98	212	140	
250				98	212	140	
300				100	220	160	
350				100	220	160	
400	156	225	152				
450	156	225	152				
500	156	225	152				

Дополнителен споен материјал / Additional coupling material



Главни компоненти / Main components			
Бр./ No.	Име на делот/ Item name	Материјал/ Material	Спецификација/ Specification
1	Појас/Belt	Појас од He'p'ocувачки челик/Stainless steel belt	X5CrNi18-10
		Гумена облога EPDM / Rubber lining EPDM	EN 681-1:1996/A3:2005
		Вретена, навртки и подлошки од He'p'ocувачки челик / Stainless steel rods, nuts, washers	X5CrNi18-10
2	Тело на огрлицата/ Body of saddle	Нодуларен лив / Ductile iron	EN-GJS-500-7
		Гумени заптивки EPDM / Rubber seals EPDM	EN 681-1:1996/A3:2005
		Завртки/ Bolts	Zinc plated steel
3	Вретено/ Spindle	He'p'ocувачки челик / Stainless steel	X5CrNi18-10
4	Механизам за водење/ Guide mechanism	He'p'ocувачки челик / Stainless steel	X5CrNi18-10
5	Плочка/Plate	He'p'ocувачки челик / Stainless steel	X5CrNi18-10
6	Телескопска вградбена гарнитура/ Telescopic expansion spindle	Пластична цевка/ Plastic pipe	PVC/PE
		Профили за водење/ Spindle shaft	Zinc plated steel
		„Приклучна четворка, четворка за отворање и затворање од нодуларен лив/ coupling socket, spindle head from ductile iron“	EN-GJS-500-7
		Завртка/ Bolt	Zinc plated steel

Горенаведените карактеристики се од информативен карактер. Производителот го задржува правото да врши измени на дизајнот, составот и др., без претходна најава и без какви било обврски. The above mentioned products are for reference only. The producer reserves the right to change the design, construction, specification without prior notice or liability.

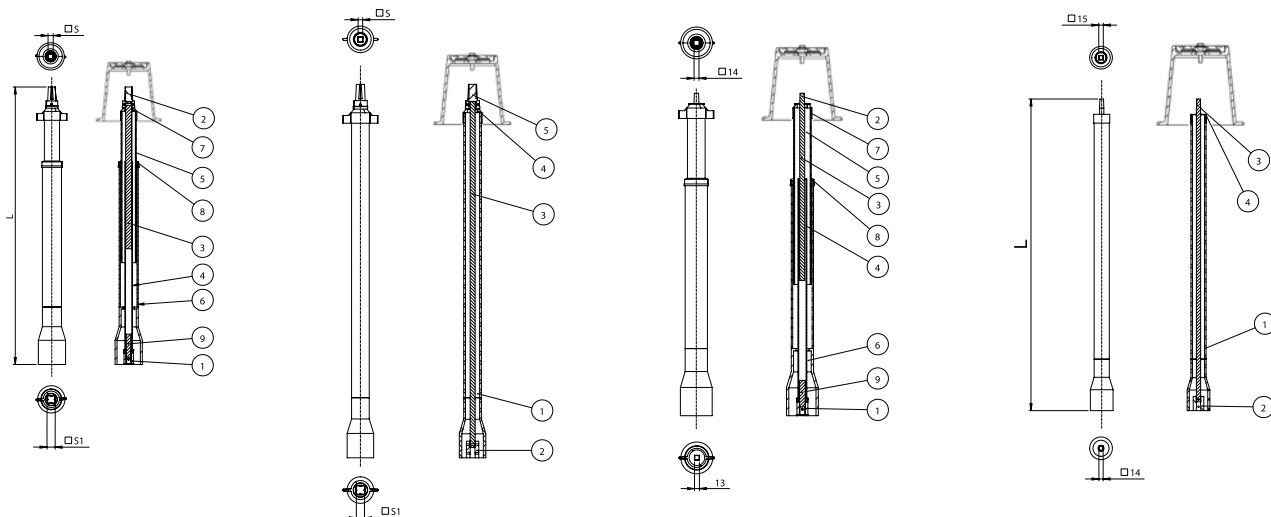
ТЕЛЕСКОПСКА И ФИКСНА ВГРАДБЕНА ГАРНИТУРА
TELESCOPIC AND FIXED EXTENSION SPINDLE
ТЕЛЕСКОПСКА И ФИКСНА ВГРАДБЕНА ГАРНИТУРА ЗА ОГРЛИЦА (СЕРВИСЕН ВЕНТИЛ)
TELESCOPIC AND FIXED EXTENSION SPINDLE FOR TAPPING BRIDGE (TAPPING SADDLE)

Карактеристики

- Овозможува отворање и затворање на вентили
- Лесна монтажа без специјален алат
- Заштита од навлегување нечистотии
- Прилагодлива во која било позиција во рамките на опсегот, со самоодржување на таа висина
- Заштитната цевка, капачето и спојката помеѓу телескопските делови се интегрирани во стабилна врска
- Со опсеги од 0,7 до 2,5 m

Features

- Allows valve opening and closing
- Easy to install without special tools
- Protection against dirt
- Adjustable in any position within the range, and self-holding
- The protective tube, cap and clutch between the telescopic parts are integrated in a stable assembly
- With ranges from 0,7 to 2,5 m



Димензија/Dimensions(mm)			
DN	S [mm]	S1 [mm]	L [m]
50	14	17	0,7-1,1; 08-1,2; 1,0-1,5; 1,2-1,8; 1,5-2,0; 1,8-2,5
65	17	19	
80	17	19	
100	19	21	
125	19	21	
150	19	21	
200	24	27	
250	27	31	
300	27	31	

Спецификација на материјалот / Material specification			
Бр./ No.	Име на делот / Item name	Материјал / Material	Спецификација / Specification
1	Клуч за приклучување вентил / Valve spindle adaptor	Нодуларен лив / Ductile iron	EN-GJS-500-7
2	Четворка за отворање-затворање / Operating cap	Нодуларен лив / Ductile iron	EN-GJS-500-7
3	Внатрешен профил / Spindle	Поцинкуван челик / Zinc plated steel	St235JR
4	Надворешен профил / Guide shaft	Поцинкуван челик / Zinc plated steel	St235JR
5	Внатрешна цевка / Inner pipe	Пластика / Plastic	PE
6	Надворешна цевка / Outside pipe	Пластика / Plastic	PE
7	Горно капаче / Closing cap	Пластика / Plastic	PVC/PE
8	Капаче за водење / Guide cap	Пластика / Plastic	PVC
9	Флексибилна спојка / Adaptor coupling	Поцинкуван челик / Zinc plated steel	St235JR

ЛЕТЕЧКА ПРИРАБНИЦА ЗА ХДПЕ АДАПТЕР ФЛАНШИ LOOSE STEEL FLANGE FOR HDPE

Шифра бр. KAZ 09010

Code No. KAZ 09010

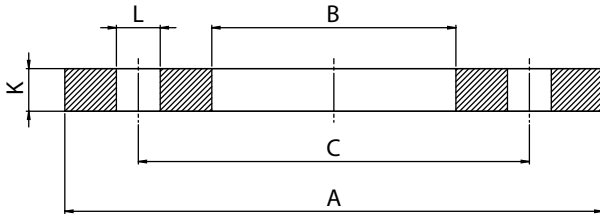

DN mm	Ø e mm	PN10						PN16					
		A mm	B mm	C mm	L mm	n. holes	K mm	A mm	B mm	C mm	L mm	n. holes	K mm
25	32	115	42	85	14	4	8	115	42	85	14	4	8
32	40	140	51	100	18	4	10	140	51	100	18	4	10
40	50	150	62	110	18	4	10	150	62	110	18	4	10
50	63	165	78	125	18	4	12	165	78	125	18	4	12
65	75	185	92	145	18	4	12	185	92	145	18	4	12
80	90	200	108	160	18	8	12	200	108	160	18	8	12
100	110	220	128	180	18	8	12	220	128	180	18	8	12
100	125	220	135	180	18	8	12	220	135	180	18	8	12
125	140	250	158	210	18	8	12	250	158	210	18	8	12
150	160	285	178	240	22	8	12	285	178	240	22	8	12
150	180	285	188	240	22	8	12	285	188	240	22	8	12
200	200	340	235	295	22	8	15	340	235	295	22	12	15
200	225	340	238	295	22	8	15	340	238	295	22	12	15
250	250	395	288	350	22	12	18	405	288	355	26	12	18
250	280	395	294	350	22	12	18	405	294	355	26	12	18
300	315	445	338	400	22	12	20	460	338	410	26	12	20
350	355	505	376	460	22	16	21	520	376	470	26	16	22
400	400	565	430	515	26	16	21	580	430	525	30	16	22
450	450	615	487	565	26	20	23	640	487	585	30	20	25
500	450	670	517	620	26	20	24	715	517	650	33	20	26
500	500	670	533	620	26	20	24	715	533	650	33	20	26
600	560	780	618	725	30	20	26	840	618	770	36	20	30
600	630	780	645	725	30	20	26	840	645	770	36	20	30
700	710	895	740	840	30	24	28	910	740	840	36	24	30
800	800	1015	843	950	33	24	30	1025	843	950	39	24	34
900	900	1115	947	1050	33	28	30	1125	947	1050	39	28	34
1000	1000	1230	1050	1160	36	28	30	1255	1050	1170	42	28	34
1200	1200	1455	1260	1380	39	32	32	1485	1260	1390	48	32	40

Карактеристики

- За ХДПЕ адаптер фланша.
- Материјал: Челик S235JR.
- Работен притисок ПН10, ПН16, ПН25 и ПН40.
- Заштита: ладно поцинкувани, епоксидна заштита или термопластика.
- Димензии на поврзување според МКС EN 1092-1+A1:2013/AC:2014; ISO 7005; DIN 1251.

Features

- For polyethylene stub ends.
- Material: Steel S235JR.
- Working Pressure: PN10, PN16, PN25 and PN40.
- Protection: zinc plated, epoxy coated or thermoplastic.
- Dimensions in accordance with EN 1092-1+A1:2013/AC:2014; ISO 7005; DIN 1251.

Горенаведените карактеристики се од информативен карактер. Производителот го задржува правото да врши измени на дизајнот, составот и др., без претходна најава и без какви било обврски. The above mentioned products are for reference only. The producer reserves the right to change the design, construction, specification without prior notice and without incurring any obligation.

Произведуваме рамни прирабници за заварување до DN 2000, PN40
We produce Flat flanges for welding up to DN2000, PN40 .

РАМНА ПРИРАБНИЦА ЗА ЗАВАРУВАЊЕ
FLAT WELDING FLANGE WITH RAISED FACE

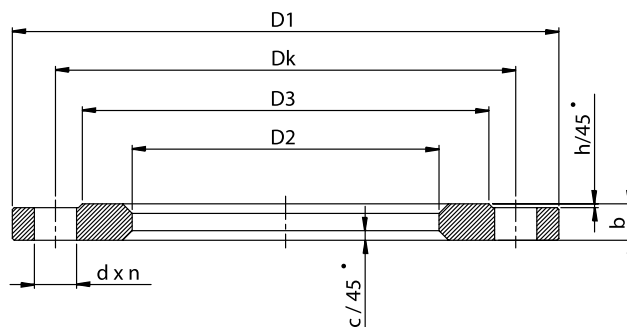

ДИМЕНЗИИ НА НАЈЧЕСТО КОРИСТЕНИ ПРИРАБНИЦИ /
DIMENSIONS OF MOST COMMONLY USED FLANGES:

PN10									
DN	D1	D2	D3	Dk	h	d	n	b	c
50	165	61	102	125	2	18	4	19	4
65	185	77	122	145	2	18	4	19	4
80	200	90	138	160	2	18	4	19	4
100	220	109/116	158	180	2	18	8	19	4
125	250	135	188	210	2	18	8	19	5
150	285	160/170	212	240	2	22	8	19	5
200	340	221	268	295	2	22	8	20	5
250	395	275	320	350	2	22	12	22	5
300	445	326	370	400	3	22	12	25	6
350	505	358	430	460	3	22	16	25	6
400	565	409	482	515	3	26	16	25	7
450	615	460	532	565	3	26	20	26	7
500	670	512	585	620	3	26	20	27	8
600	780	614	685	725	4	30	20	30	8
700	895	715	800	840	4	30	24	30	8
800	1015	818	905	950	4	33	24	32	8

PN16									
DN	D1	D2	D3	Dk	h	d	n	b	c
50	165	61	102	125	2	18	4	19	4
65	185	77	122	145	2	18	4	19	4
80	200	90	138	160	2	18	4	19	4
100	220	109/116	158	180	2	18	8	19	4
125	250	135	188	210	2	18	8	19	5
150	285	160/170	212	240	2	22	8	19	5
200	340	221	268	295	2	22	12	20	5
250	405	275	320	355	2	26	12	26	5
300	460	326	378	410	3	26	12	26	6
350	520	358	438	470	3	26	16	26	6
400	580	409	490	525	3	30	16	30	7
450	640	460	550	585	3	30	20	30	7
500	715	512	610	650	3	33	20	33	8
600	840	614	725	770	4	36	20	36	8
700	910	715	795	840	4	36	24	36	8
800	1025	818	900	950	4	29	24	38	8

Шифра бр. АТА 09039
Code No. АТА 09039

Карактеристики

- Материјал мин. S235JR.
- Работен притисок ПН6, ПН10, ПН16, ПН25 и ПН40.
- Номинални димензии до DN1600
- Заштита: основна боја
- Димензии на поврзување според МКС EN 1092-1 A1:2013/ AC:2014

Features

- Material min. S235JR.
- Working pressure PN6, PN10, PN16, PN25 and PN40.
- Nominal dimensions from DN20 up to DN2000
- Protection: basic anticorrosive primer coat
- Connecting dimensions in accordance with EN 1092-1:2007 +A1:2013/AC:2014

Горенаведените карактеристики се од информативен карактер. Производителот го задржува правото да врши измени на дизајнот, составот и др., без претходна најава и без какви било обврски. The above mentioned products are for reference only. The producer reserves the right to change the design, construction, specification without prior notice or liability.

ХДПЕ ФИТИНГ ЗА ЧЕЛНО ЗАВАРУВАЊЕ

HDPE FITING FOR BUTT WELDING

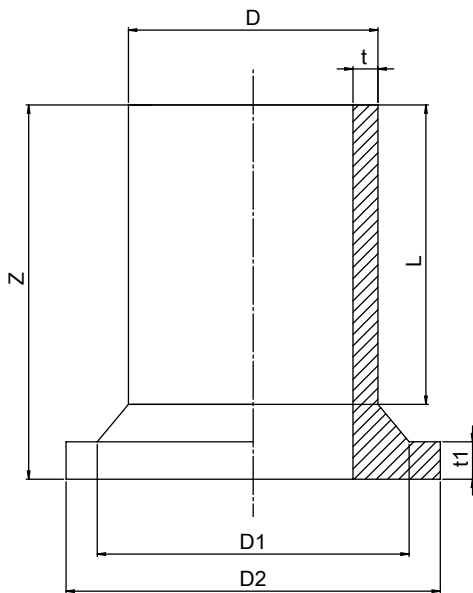

ХДПЕ АДАПТЕР ФЛАНША ПН10 и ПН16
HDPE ADAPTOR FLANGE PN10 and PN16

PN 10
 Шифра бр. АТА 06001
 Code No. АТА 06001

PN 16
 Шифра бр. АТА 06000
 Code No. АТА 06000

Димензии/ Size (mm)	SDR 17 PN10 PE100						SDR 11 PN16 PE100					
	D1 mm	D2 mm	L mm	t1 mm	Z mm	t mm	D1 mm	D2 mm	L mm	t1 mm	Z mm	t mm
50							57	85	55	12	92	4,6
63	79	100	60	15	98	3,8	79	100	60	14	100	5,8
75	93	121	71	16	107	4,5	93	121	71	16	120	6,8
90	105	135	78	17	116	5,4	105	135	78	17	132	8,2
110	127	155	81	17	128	6,6	127	155	81	18	157	10
125	133	155	86	18	132	7,4	133	155	86	25	170	11,4
140	155	189	90	18	142	8,3	155	189	90	25	175	12,7
160	175	210	97	18	145	9,5	175	210	97	25	180	14,6
180	189	210	103	20	150	10,7	189	210	103	30	190	16,4
200	236	265	110	24	174	11,9	236	265	110	32	200	18,8
225	240	265	120	24	179	13,4	240	265	120	32	200	20,5
250	290	321	128	25	195	14,8	290	321	128	35	205	22,7
280	295	321	138	25	205	16,6	295	321	138	35	215	25,4
315	330	373	149	25	216	18,7	330	373	149	35	220	28,6
355	372	432	163	30	233	21,1	372	432	163	40	243	32,3
400	432	475	178	33	246	23,7	432	475	178	46	259	36,4
450	518	580	193	46	287	26,7	518	580	193	60	301	40,9
500	535	580	210	46	300	29,7	535	580	210	60	315	45,5
560	619	679	232	50	251	33,2	619	679	232	72	273	50,9
630	643	679	252	50	340	37,4	643	679	252	65	360	57,3
710	738	800	260	60	415	42,1	738	800	260	65	415	64,5

Карактеристики

- Материјал: ПЕ100
- Извонредна флексибилност
- Безбеден и лесен начин на спојување со челно заварување
- Висока отпорност на удар дури и при ниски температури

Features

- Material: PE100
- Outstanding flexibility.
- Safe and easy attachment by butt welding.
- High impact resistance even at very low temperatures

ХДПЕ КОЛЕНО 90° ПН10 и ПН16
HDPE ELBOW 90° PN10 and PN16

PN 10 / PN 16

Шифра бр. АТА 06030

Code No. АТА 06030

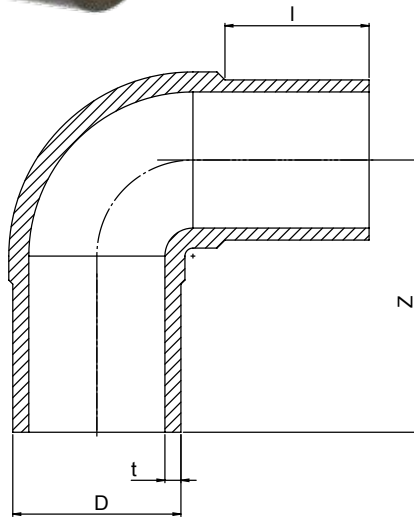

ХДПЕ КОЛЕНО 45° ПН10 и ПН16
HDPE ELBOW 90° PN10 and PN16

PN 10 / PN 16

Шифра бр. АТА 06015

Code No. АТА 06015

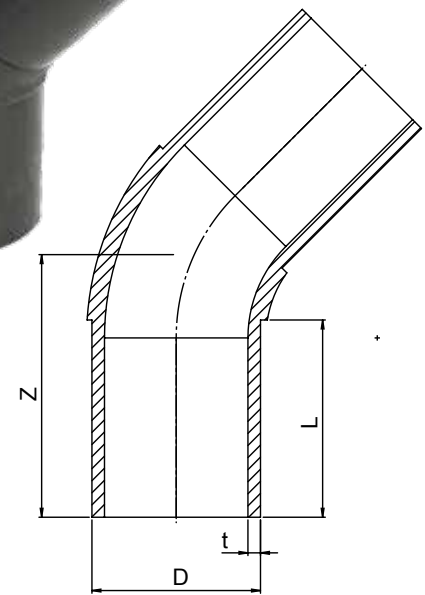

Димензии/ Size (mm)	SDR 17 PN10 PE100			SDR 11 PN16 PE100		
	l mm	Z mm	t mm	l mm	Z mm	t mm
50				55	98	4,6
63	65	117	3,9	63	120	5,9
75	72	132	4,7	71	135	6,9
90	75	147	5,6	80	150	8,2
110	80	155	6,4	83	152	11
125	89	177	7,6	86	175	11,7
140	93	208	8,5	93	208	12,7
160	99	211	9,2	99	210	14,6
180	103	225	10,6	103	228	16,6
200	110	252	11,8	110	255	18,3
225	121	272	13,5	121	270	20,7
280	130	305	14,7	130	300	22
280	140	345	16,5	139	350	25,5
315	150	381	18,6	150	382	28,5

Карактеристики

- Материјал: ПЕ100
- Извонредна флексибилност
- Безбеден и лесен начин на спојување со челно заварување
- Висока отпорност на удар дури и при ниски температури

Features

- Material: PE100
- Outstanding flexibility.
- Safe and easy attachment by butt welding.
- High impact resistance even at very low temperatures

**ХДПЕ Тештик ПН10 и ПН16
HDPE Tee PN10 and PN16**
PN 10
Шифра бр. АТА 060170
Code No. АТА 060170

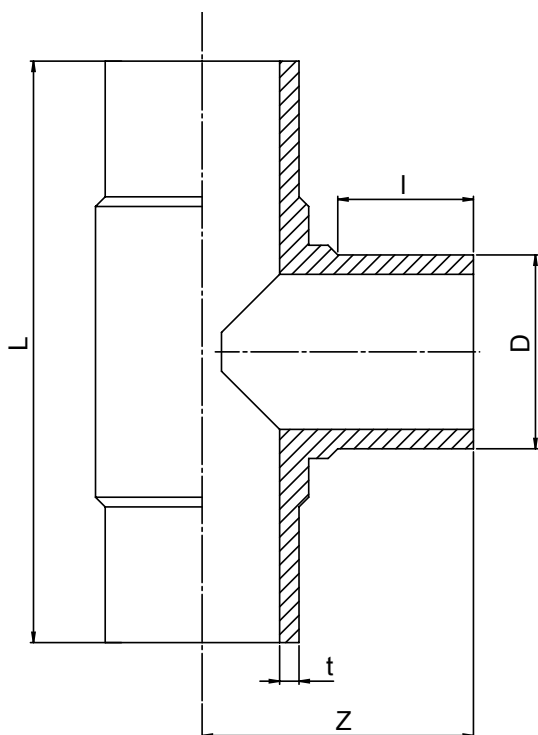
PN 16
Шифра бр. АТА 06169
Code No. АТА 06169

Димензии/ Size (mm)	SDR 17 PN10 PE100				SDR 11 PN16 PE100			
	L mm	l mm	Z mm	t mm	L mm	l mm	Z mm	t mm
40					180	50	94	3,5
50					221	56	114	4,5
63	238	62	125	3,7	240	65	125	5,8
75	274	69	140	4,2	275	71	140	6,7
90	302	78	151	5,3	302	78	152	8,1
110	339	81	170	6,5	338	83	170	10,5
125	365	88	185	7,2	365	85	187	11,3
140	382	93	193	8,2	383	89	193	12,5
160	429	97	215	9,6	430	95	216	14,5
180	471	104	238	10,5	470	103	238	16,5
200	487	115	246	11,7	490	110	245	18
225	532	159	269	13,4	530	118	269	20
250	598	130	300	14,8	599	130	300	21,9
280	697	140	350	16,5	695	140	350	24,9
315	725	151	385	18,5	725	151	387	28,5

Карактеристики

- Материјал: ПЕ100
- Извонредна флексибилност
- Безбеден и лесен начин на спојување со челно заварување
- Висока отпорност на удар дури и при ниски температури

Features

- Material: PE100
- Outstanding flexibility.
- Safe and easy attachment by butt welding.
- High impact resistance even at very low temperatures

ХДПЕ Тештик редуцир ПН10

HDPE Tee Reducer PN10

Димензии/ Size (mm)	SDR 17 PN10 PE100					
	Z mm	L1 mm	L2 mm	L mm	t1 mm	t2 mm
75-63	270	69	63	125	4,4	3,8
90-75	300	78	70	145	5,3	4,5
90-63	300	78	63	136	5,3	3,8
110-90	335	80	79	166	6,4	5,4
110-75	335	80	70	159	6,8	4,5
110-63	335	80	63	154	6,8	3,8
120-110	367	87	82	180	7,5	6,6
125-90	367	87	79	176	7,5	5,4
140-125	385	90	87	189	8,2	7,4
140-110	385	90	82	184	8,2	6,6
140-90	385	90	79	179	8,2	5,4
160-125	430	97	87	205	9,3	7,4
160-110	430	97	82	202	9,3	6,6
160-90	430	97	79	195	9,3	5,4
160-75	430	97	70	187	9,3	4,5
160-63	428	98	63	181	9,3	3,8
180-160	470	106	98	232	10,4	9,5
180-125	470	106	87	220	10,4	7,4
180-110	470	106	82	215	10,4	6,6
180-90	470	106	79	211	10,4	5,4
200-160	489	100	98	235	11,7	9,5
200-125	489	110	87	233	11,7	7,4
200-110	489	110	82	218	11,7	6,6
200-90	489	110	79	210	11,7	5,4
200-63	489	110	63	195	11,7	3,8
225-160	533	119	98	248	13,5	9,5
225-125	533	119	87	245	13,5	7,4
225-110	533	119	82	233	13,5	6,6
225-90	533	119	79	229	13,5	5,4
250-225	595	128	120	292	14,7	13,4
250-160	595	128	98	270	14,7	9,5
250-125	595	128	87	259	14,7	7,4
250-110	595	128	82	254	14,7	6,6
250-90	595	128	79	250	14,7	5,4
280-250	695	138	129	342	16,4	14,8
280-225	695	138	120	332	16,4	13,4
280-200	695	138	112	325	16,4	11,9
280-160	695	138	98	310	16,4	9,5
280-110	695	138	82	294	16,4	6,6
315-250	725	149	129	346	18,5	14,8
315-225	725	149	120	337	18,5	13,4
315-200	725	149	112	327	18,5	11,9
315-160	725	149	98	313	18,5	9,5
315-110	725	149	82	298	18,5	6,6

PN 10

Шифра бр. АТА 06185
Code No. АТА 06185

PN 16

Шифра бр. АТА 06186
Code No. АТА 06186

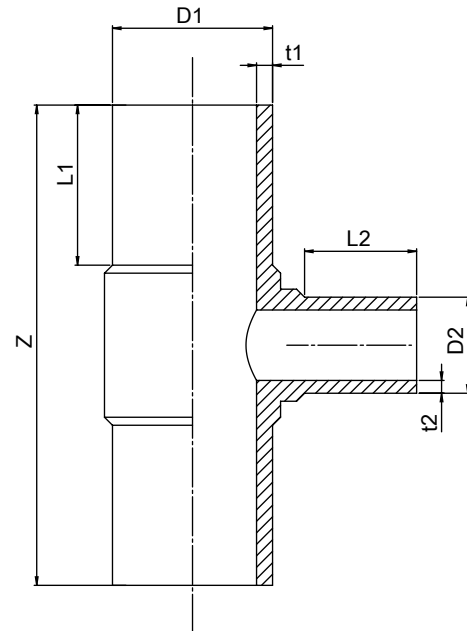

Карактеристики

- Материјал: ПЕ100
- Извонредна флексибилност
- Безбеден и лесен начин на спојување со челно заварување
- Висока отпорност на удар дури и при ниски температури

Features

- Material: PE100
- Outstanding flexibility.
- Safe and easy attachment by butt welding.
- High impact resistance even at very low temperatures

Горенаведените карактеристики се од информативен карактер. Производителот го задржува правото да врши измени на дизајнот, составот и др., без претходна најава или без било какви обврски. The above mentioned products are for reference only. The producer reserves the right to change the design, construction, specification without prior notice and without incurring any obligation.

ХДПЕ Редуцир ПН10 и ПН16
HDPE Reducer PN10 and PN16

Димензии/ Size (mm)	SDR 17 PN10 PE100				
	L mm	L1 mm	L2 mm	t1 mm	t2 mm
75-50	175	70	50	4,6	2,95
75-63	175	70	63	4,6	3,9
90-75	194	79	70	5,6	4,6
90-63	194	79	63	5,6	3,9
110-90	212	80	79	6,8	5,6
110-75	212	80	70	6,8	4,6
110-63	212	80	63	6,8	3,9
125-110	222	89	82	7,6	6,8
125-90	222	89	79	7,6	5,6
125-75	222	89	70	7,6	4,6
125-63	222	89	63	7,6	3,9
140-125	235	90	87	8,5	7,6
140-110	235	90	82	8,5	6,8
140-90	235	90	79	8,5	5,6
140-75	235	90	70	8,5	4,6
160-140	250	97	92	9,8	8,5
160-125	250	97	87	9,8	7,6
160-110	250	97	82	9,8	6,8
160-90	250	97	79	9,8	5,6
180-160	259	104	98	11	9,8
180-140	259	104	92	11	8,5
180-125	259	104	87	11	7,6
180-110	259	104	82	11	6,8
200-180	259	110	105	12,3	11
200-160	274	110	98	12,3	9,8
200-140	274	110	92	12,3	8,5
200-110	274	110	82	12,3	6,8
225-200	290	122	112	13,8	12,3
225-180	290	122	105	13,8	11
225-160	290	122	98	13,8	9,8
225-110	290	122	82	13,8	6,8
250-225	310	130	120	15,2	13,8
250-200	305	130	112	15,2	12,3
250-180	305	130	105	15,2	11
250-160	290	130	98	15,2	9,8
280-250	345	130	129	17,1	15,2
280-225	345	130	120	17,1	13,8
280-200	345	130	112	17,1	12,3
280-180	345	141	105	17,1	11
315-280	345	152	139	19,3	17,1
315-250	380	152	129	19,3	15,2
315-225	380	152	120	19,3	13,8

PN 10

Шифра бр. АТА 06106

Code No. АТА 06106

PN 16

Шифра бр. АТА 06107

Code No. АТА 06107

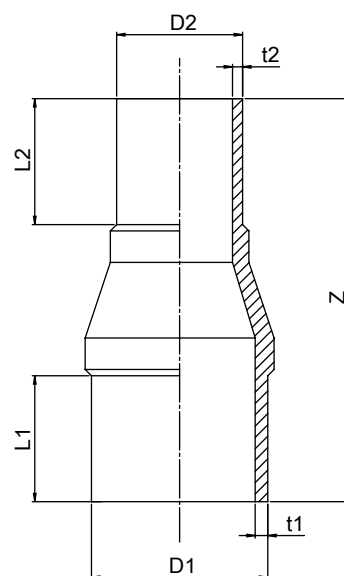
Карактеристики

- Материјал: ПЕ100
- Извонредна флексибилност.
- Безбеден и лесен начин на спојување со челно заварување.
- Висока отпорност на удар дури и при ниски температури.

Features

- Material: PE100
- Outstanding flexibility.
- Safe and easy attachment by butt welding.
- High impact resistance even at very low temperatures

Горенаведените карактеристики се од информативен карактер. Производителот го задржува правото да врши измени на дизајнот, составот и др., без претходна најава или без било какви обврски. The above mentioned products are for reference only. The producer reserves the right to change the design, construction, specification without prior notice and without incurring any obligation.

ХДПЕ Штопна ПН16
HDPE End Cap PN16

PN 16
Шифра бр. АТА 06270
Code No. АТА 06270

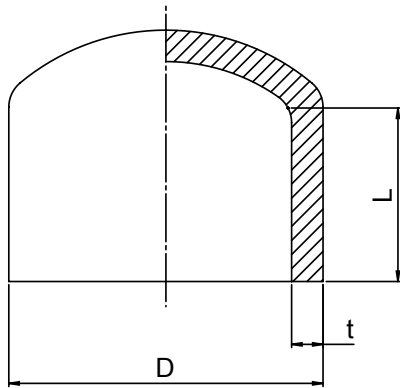

Димензии/ Size (mm)	SDR 11 PN16 PE100			
	Притисок/ Pressure (bar)	L mm	t mm	Маса/ Weight (kg)
63	PN 16	64	5,7	0,09
75	PN 16	71	6,7	0,145
90	PN 16	78	8,4	0,24
110	PN 16	83	10	0,375
125	PN 16	88	12	0,527
140	PN 16	90	13	0,747
160	PN 16	97	15	1,028
180	PN 16	104	17	1,34
200	PN 16	111	18	1,789
225	PN 16	119	21	2,55
250	PN 16	130	23	3,28
280	PN 16	140	26	4,49
315	PN 16	151	29	6,198
355	PN 16	165	33	8,915
400	PN 16	181	36	12,45

Карактеристики

- Материјал: PE100
- Извонредна флексибилност
- Безбеден и лесен начин на спојување со челно заварување
- Висока отпорност на удар дури и при ниски температури

Features

- Material: PE100
- Outstanding flexibility.
- Safe and easy attachment by butt welding.
- High impact resistance even at very low temperatures

Горенаведените карактеристики се од информативен карактер. Производителот го задржува правото да врши измени на дизајнот, составот и др., без претходна најава или без било какви обврски.
The above mentioned products are for reference only. The producer reserves the right to change the design, construction, specification without prior notice and without incurring any obligation.

**ГУСАНИ КАПАЦИ
И РЕШЕТКИ**

**MANHOLE COVERS
AND GRATES**



КАПАК ЗА ВОДОМЕРНА ШАХТА MANHOLE COVER FOR WATERMETER

Шифра бр. ATA 03005
Code No. ATA 03005



Карактеристики

Материјал: Нодуларен лив GJS со битуменска заштита
Носивост: Класа A15, според МКС EN 124:2010
Намена: За затворање отвори кај водомери и кај куќни приклучоци
Употреба: На тротоари, пешачки, велосипедски патеки и зелени површини
Изведба: Фиксиран

Features

Material: Ductile iron GJS, bitumen coated
Capacity: Class A15, in accordance with EN 124
Purpose: Closure of shafts for water meters or house connections with waterline
Usage: On sidewalks, pedestrian walks, bicycle paths and parks
Versions: Fixed

Димензии / Dimensions				Носивост/Capacity [kN]
A [mm]	B [mm]	C [mm]	H [mm]	
435	460	560	60	15

КАПАК ЗА КАНАЛИЗАЦИСКА ШАХТА – СРЕДЕН ТИП MANHOLE COVER, TYPE MEDIUM

Шифра бр. ATA 03001
Code No. ATA 03001

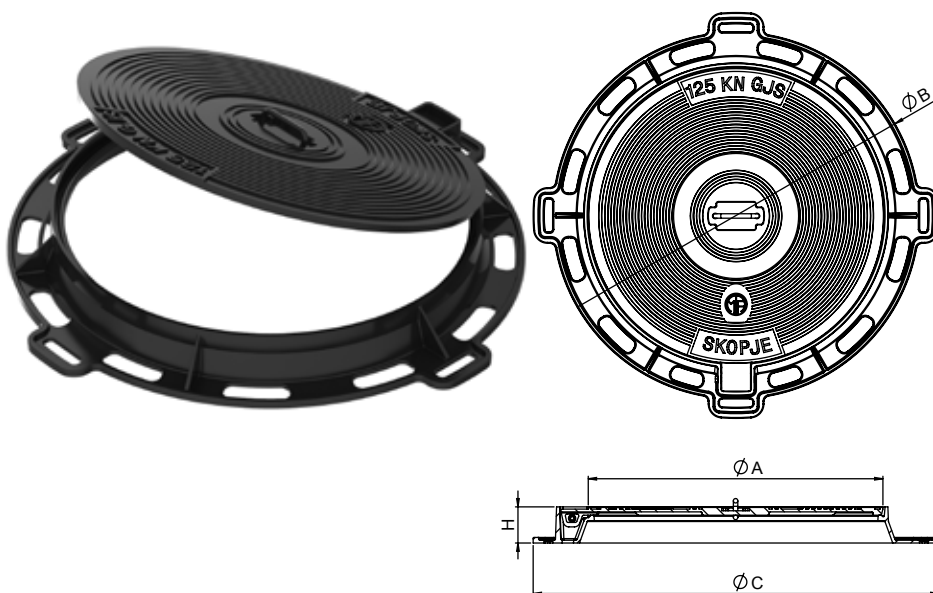

Карактеристики

Материјал: Нодуларен лив GJS со битуменска заштита
Носивост: Класа B 125(150), според МКС EN 124:2010
Намена: За затворање канализациски отвори и др. **Употреба:** На тротоари и пешачки зони, велосипедски патеки, плочници и паркиралишта за лесни возила
Изведба: Фиксиран

Features

Material: EN124, Ductile iron GJS, bitumen coated
Capacity: Class B125(150), in accordance with EN 124
Purpose: To close the sewage shafts, etc.
Usage: On sidewalks, pedestrian walks, bicycle paths or parking for light vehicles
Versions: Fixed

Димензии / Dimensions				Носивост/Capacity [kN]
A [mm]	B [mm]	C [mm]	H [mm]	
530	660	730	65	50/125/150

УЛИЧЕН КАПАК ТЕЖОК ТИП СО ИЛИ БЕЗ ОТВОРИ STREET MANHOLE COVER, WITH OR WITHOUT OPENINGS

Карактеристики

Материјал: Нодуларен лив GJS, со битуменска заштита
Носивост: Класа C250 и D 400, според МКС EN 124:2010
Намена: За затворање канализациски отвори, со интензивен и постојан пристап до капакот, често отворање
Употреба: Кај сообраќајници со голем интензитет на движење, на обични возила и тешки возила при нормални градски брзини
Изведба: Фиксиран, со отвори и без отвори. Со/без автоматско затворање

Features

Material: Ductile iron GJS, bitumen coated
Capacity: Class C250 и D 400, in accordance with EN 124
Purpose: To close sewage shafts, with intensive and regular access, frequent openings
Usage: For streets with high traffic intensity of regular and heavy vehicles, with normal speed
Versions: Fixed with openings and without openings. With/without automatic closing



Шифра бр. ATA 03002
Code No. ATA 03002



Шифра бр. ATA 03003
Code No. ATA 03003

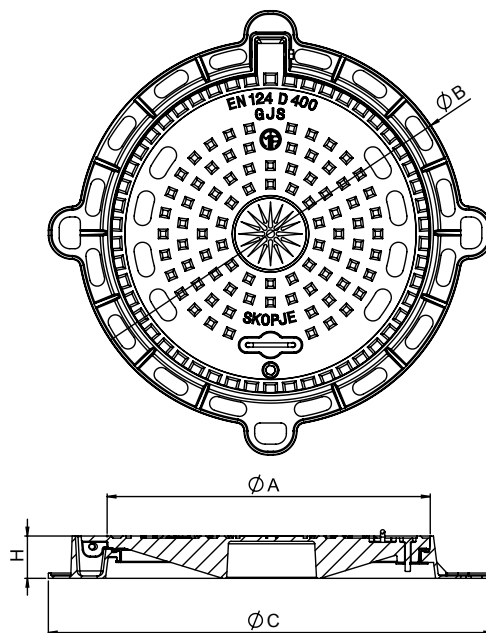
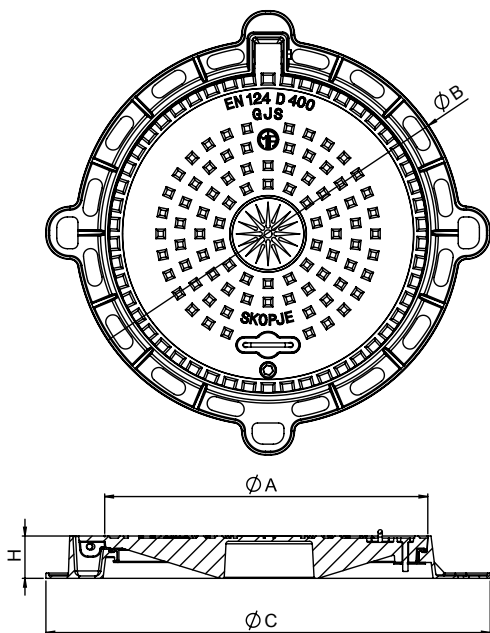

Димензии / Dimensions				Носивост/Capacity [kN]
A [mm]	B [mm]	C [mm]	H [mm]	
600	730	840	80	250
600	730	840	80	400

Горенаведените карактеристики се од информативен карактер. Производителот го задржува правото да врши измени на дизајнот, составот и др., без претходна најава или без било какви обврски. The above mentioned products are for reference only. The producer reserves the right to change the design, construction, specification without prior notice and without incurring any obligation.

АВТОПАТСКА РЕШЕТКА MANHOLE COVER – GRATE FOR HIGHWAY

Шифра бр. ATA 03012
Code No. ATA 03012

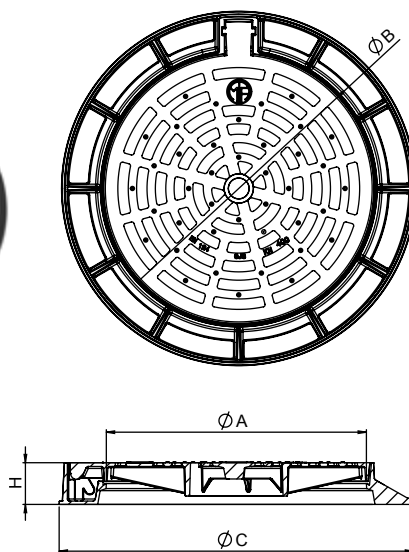

Карактеристики

Материјал: Нодуларен лив GJS со битуменска заштита
Носивост: Класа D 400, според МКС EN 124:2010
Намена: Одведување вода од автопатишта
Употреба: Улицы со интензивен сообраќај на тешки возила
Изведба: Фиксиран/Нефиксиран

Features

Material: Ductile iron GJS, bitumen coated
Capacity: Class D 400, in accordance with EN 124
Purpose: Water drain from highways and streets
Usage: Streets with high and heavy vehicle traffic
Versions: Fixed/Not fixed

Димензии / Dimensions				Носивост/Capacity [kN]
A [mm]	B [mm]	C [mm]	H [mm]	
620	640	850	95	400

УЛИЧЕН ФИКСИРАН СЛИВНИК SEWAGE GRATE AND FRAME

Шифра бр. ATA 03008
Code No. ATA 03008

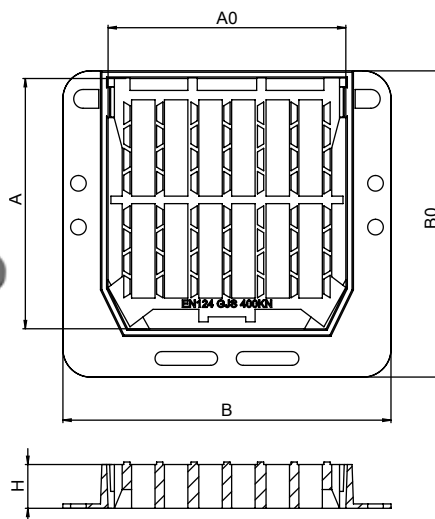
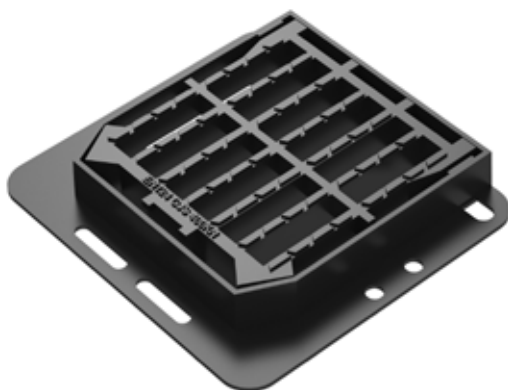

Карактеристики

Материјал: Нодуларен лив GJS, со битуменска заштита
Носивост: Класа D 400, според МКС EN 124:2010
Намена: Одведување
Употреба: На улици со интензивен сообраќај на нормални возила
Изведба: Фиксиран

Features

Material: Ductile iron GJS, bitumen coated
Capacity: Class D400, in accordance with EN124
Purpose: Water drain from highways and streets
Usage: streets with high traffic intensity of regular vehicles
Versions: Fixed

Димензии / Dimensions			Носивост/Capacity [kN]
A x A0 [mm]	B x B0 [mm]	H [mm]	
400 x 380	520 x 500	70	400

Горенаведените карактеристики се од информативен карактер. Производителот го задржува правото да врши измени на дизајнот, составот и др., без претходна најава или без било какви обврски. The above mentioned products are for reference only. The producer reserves the right to change the design, construction, specification without prior notice and without incurring any obligation.

Шифра бр. АТА 03005
Code No . АТА 03005

КВАДРАТЕН КАПАК SQUARE MANHOLE COVER

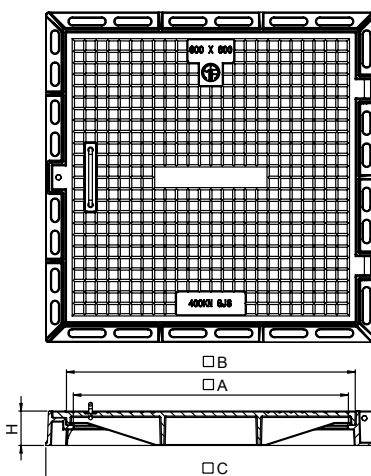
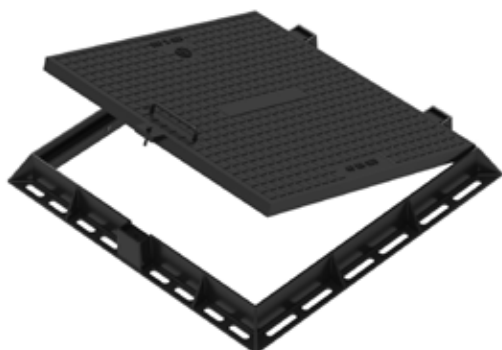

Карактеристики

Материјал: Нодуларен лив GJS со битуменска заштита
Носивост: Класа А15, С 250 и D400 според МКС EN 124:2010
Намена: За затворање отвори од телекомуникациски, електрични, топлификациски и водоводни инсталации и мрежи
Изведба: Фиксиран

Features

Material: Ductile iron GJS, bitumen coated
Capacity: Class A15, C 250 and D400 in accordance with EN 124
Purpose: For telephone, electricity and water installation shafts
Versions: Fixed

Димензии / Dimensions			Носивост/Capacity [kN]
A [mm]	C [mm]	H [mm]	
630	720	60	50
630	720	75	250
630	720	75	400

КВАДРАТЕН КАПАК – НЕФИКСИРАН SQUARE MANHOLE COVER - NOT FIXED

Шифра бр. АТА 03004
Code No . АТА 03004

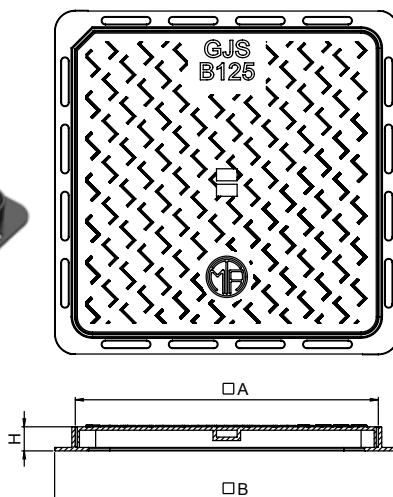
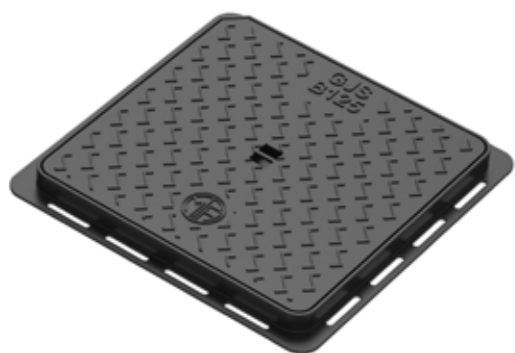

Карактеристики

Материјал: Нодуларен лив GJS, со битуменска заштита
Носивост: Класа А15 и В 125 според МКС EN 124:2010
Намена: Пристап до вентили, мерни инструменти и др.
Употреба: На тротоари, пешачки, велосипедски патеки и зелени површини како и улици со послаб сообраќај на лесни возила
Изведба: Нефиксиран

Features

Material: Ductile iron GJS, bitumen coated
Capacity: Class A15 and B 125 In accordance with EN 124
Purpose: Access to valves, measuring instruments, etc.
Usage: On sidewalks, pedestrian walks, bicycle paths, parks, as well as streets with light vehicles traffic
Versions: Not fixed

Димензии / Dimensions			Носивост/Capacity [kN]
A [mm]	B [mm]	H [mm]	
430	500	35	125
300	375	35	50

Горенаведените карактеристики се од информативен карактер. Производителот го задржува правото да врши измени на дизајнот, составот и др., без претходна најава или без било какви обврски. The above mentioned products are for reference only. The producer reserves the right to change the design, construction, specification without prior notice and without incurring any obligation.

ДВОРСКИ СЛИВНИК COURTYARD DRAIN GRATE

Шифра бр. АТА 03009
Code No. АТА 03009

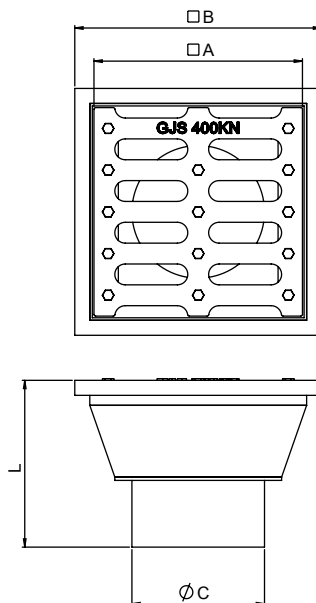

Карактеристики

Материјал: Решетката од нодуларен лив GJS, а рамката од челик со битуменска заштита
Носивост: Класа на решетката C 250 и D 400 според МКС EN 124:2010
Намена: Одведување вода
Изведба: Нефиксиран

Features

Material: Grate is produced from ductile iron GJS, the frame is made from steel with bitumen protection
Capacity: Grate class C250 and D400 in accordance with EN 124
Purpose: Water drain
Versions: Not fixed

Димензии / Dimensions				Носивост/Capacity [kN]
A [mm]	B [mm]	L [mm]	C [mm]	
250	270	200	108 / 159	250/400

МОСТОВСКИ СЛИВНИК BRIDGE DRAIN GRATE

Шифра бр. АТА 030011
Code No. АТА 030011

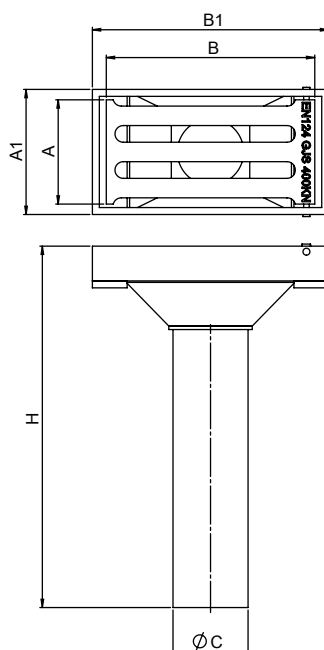

Карактеристики

Материјал: Решетката од нодуларен лив GJS, а рамката од челик со битуменска или епоксидна заштита
Носивост: Класа на решетката D400 според МКС EN 124:2010
Намена: Одведување вода од мостови
Изведба: Фиксиран

Features

Material: Grate is produced from ductile iron GJS, the frame is made from steel with bitumen or epoxy coating
Capacity: Grate class D400 in accordance with EN 124
Purpose: Water drain from highways and bridges
Usage: Streets with high traffic of regular vehicles
Versions: Fixed

Димензии / Dimensions						Носивост/Capacity [kN]
A [mm]	B [mm]	A1 [mm]	B1 [mm]	H [mm]	C [mm]	
150	250	180	280	700	76 / 108 / 159	400
250	250	280	300	700	76 / 108 / 159	400
250	350	280	400	700	76 / 108 / 159	400

**КАНАЛСКА РЕШЕТКА 750 X 300
DRAIN GRATE 750 X 300**

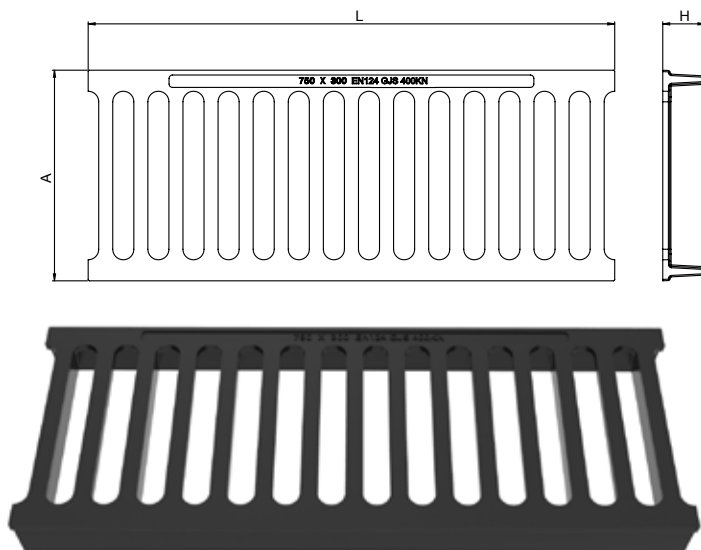
 Шифра бр. АТА 03014
Code No. АТА 03014

Карактеристики

Материјал: Нодуларен лив GJS со битуменска заштита
Носивост: Класа D400 според МКС EN 124:2010
Намена: Одведување вода од канали

Features

Material: Ductile iron GJS, bitumen coated
Capacity: Class D400 in accordance with EN 124
Purpose: Water drainage

Димензии / Dimensions			Носивост/Capacity [kN]
A [mm]	L [mm]	H [mm]	
300	750	75	400

**КАНАЛСКА РЕШЕТКА БЕЗ РАМКА 500 X 250
DRAIN GRATE WITHOUT FRAME 500 X 250**

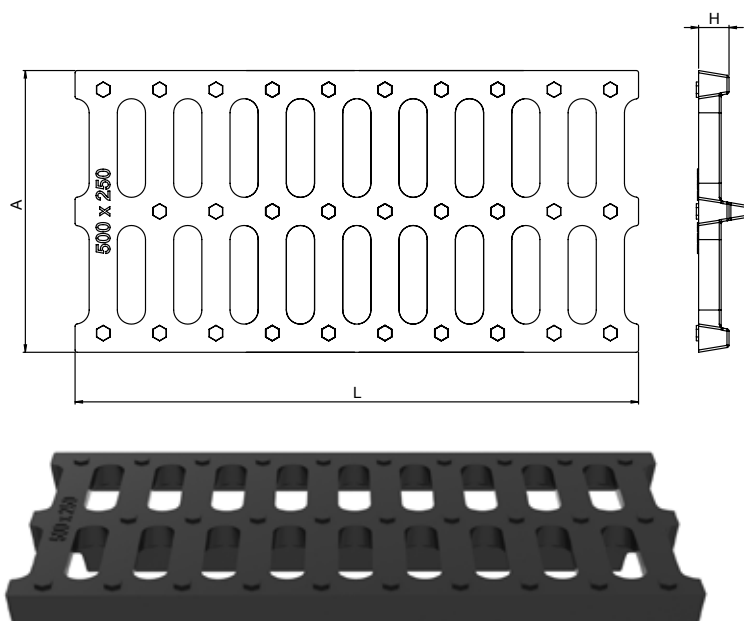
 Шифра бр. АТА 03013
Code No. АТА 03013

Карактеристики

Материјал: Нодуларен лив GJS со битуменска заштита
Носивост: Класа D400 според МКС EN 124:2010
Намена: Одведување вода од канали на бензински пумпи и на други места

Features

Material: Ductile iron GJS, bitumen coated
Capacity: Class D400 in accordance with EN 124
Purpose: Water drainage

Димензии / Dimensions			Носивост/Capacity [kN]
A [mm]	L [mm]	H [mm]	
250	500	27	400

Горенаведените карактеристики се од информативен карактер. Производителот го задржува правото да врши измени на дизајнот, составот и др., без претходна најава или без било какви обврски. The above mentioned products are for reference only. The producer reserves the right to change the design, construction, specification without prior notice and without incurring any obligation.

КАПА ЗА ВЕНТИЛ COVER FOR VALVES

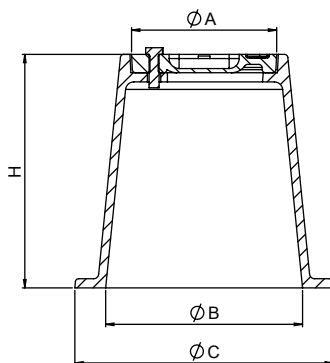
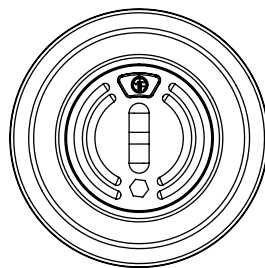

Шифра бр. АТА 03016
Code No. АТА 03016

Карактеристики

Материјал: Нодуларен лив GJS со битуменска заштита
Намена: Пристап кон вентили и кон приклучоци за вода
Изведба: Фиксиран

Features

Material: Ductile iron GJS, bitumen coated
Purpose: Provides access to valves or connectors
Versions: Fixed

Димензии / Dimensions

A [mm]	B [mm]	C [mm]	H [mm]
85	115	155	150
120	140	190	200
165	185	270	270

КАПА ЗА ВОДА / КАПА ЗА ГАС WATER ACCESS COVER/GAS ACCESS COVER

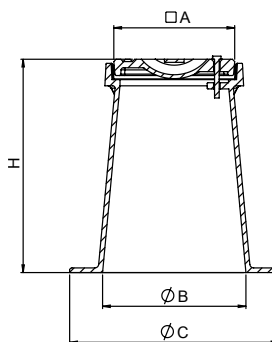
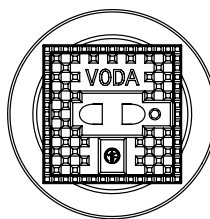

Шифра бр. АТА 03018
Code No. АТА 03018

Карактеристики

Материјал: Нодуларен лив GJS, со битуменска заштита
Намена: Пристап кон приклучоци и вентили за вода или за гас
Изведба: Фиксиран
Обележување: VODA/GAS

Features

Material: Ductile iron GJS, bitumen coated
Purpose: Provides access to valves or connectors
Versions: Fixed
Marking: VODA/GAS

Димензии / Dimensions

A [mm]	B [mm]	C [mm]	H [mm]
110	90	170	250
160	185	270	270

Горенаведените карактеристики се од информативен карактер. Производителот го задржува правото да врши измени на дизајнот, составот и др., без претходна најава или без било какви обврски. The above mentioned products are for reference only. The producer reserves the right to change the design, construction, specification without prior notice and without incurring any obligation.

КАПА ЗА ПОДЗЕМЕН ХИДРАНТ UNDERGROUND HYDRANT COVER

Шифра бр. АТА 03017
Code No. АТА 03017

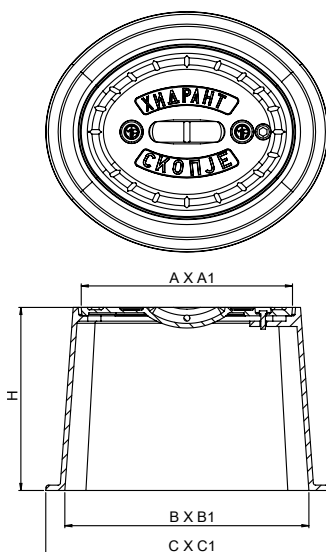

Карактеристики

Материјал: Нодуларен лив GJS со битуменска заштита

Намена: Пристап кон подземен хидрант

Изведба: Фиксиран

Features

Material: Ductile iron GJS, bitumen coated

Purpose: Provides access to underground hydrant

Versions: Fixed

Димензии / Dimensions

A X A1 [mm]	B X B1 [mm]	C X C1 [mm]	H [mm]
360 x 230	395 x 295	440 X 330	260

КАПА ЗА ГРАДИНАРСКИ ХИДРАНТ YARD HYDRANT COVER

Шифра бр. АТА 03016
Code No. АТА 03016

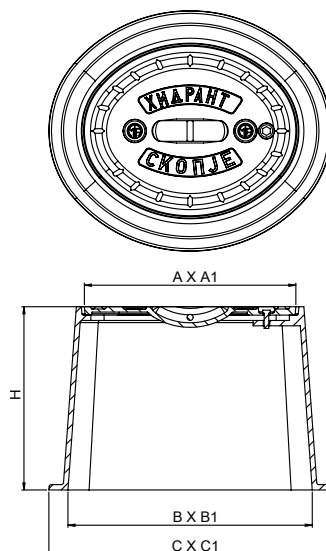

Карактеристики

Материјал: Нодуларен лив GJS со битуменска заштита

Намена: Пристап кон подземен хидрант

Изведба: Фиксиран

Features

Material: Ductile iron GJS, bitumen coated

Purpose: Provides access to underground hydrant

Versions: Fixed

Димензии / Dimensions

A X A1 [mm]	B X B1 [mm]	C X C1 [mm]	H [mm]
280x220	320x265	370X315	240

ФАЗОНСКИ ПАРЧИЊА СО ПРИРАБНИЦИ

FITTINGS WITH FLANGES

ФАЗОНСКИ ПАРЧИЊА ЗА ВОДОСНАБДУВАЊЕ ОД НОДУЛАРЕН ЛИВ

Сите фазонски парчиња се изработуваат според МКС EN 545, стандард што го одредува материјалот, механичките карактеристики, мерењата и дозволените отстапувања како и заштитата на деловите.

Производите од нодуларен лив се за работен притисок од 10 и од 16 бари. Заштитата на фазонските парчиња се врши со материјал што не го загрозува здравјето на луѓето.

Спојувањето на фазонските парчиња со прирабници се изведува со завртки.

Површинска заштита со епоксидна боја мин. 250 µm според МКС EN 14901:2014 или со термопластика потврдени со документ за здравствена исправност издаден од акредитирана лабораторија.

DUCTILE IRON WATER SUPPLY PIPE FITTINGS

All cast iron pipe pieces are made in accordance with EN 545, which specifies the material, mechanical features, measurements, permitted tolerance and protection of all parts.

These ductile iron products are intended for a working pressure of 10 bar and 16 bar. The protective layer of these ductile iron pipe fittings is made with a health friendly material.

These fittings attach to the flanges with the help of screws.

Epoxy paint surface protection of min 250µm in accordance with EN 14901:2014 or thermoplastic confirmed by an accredited laboratory issued health inspection certificate.

F – СПОЈНО ПАРЧЕ СО ПРИРАБНИЦА

F – FLANGED SPIGOT PIECES

Шифра бр. АТА 02010
Code No. АТА 02010

F EN 545 GJS

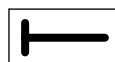

Номинален дијаметар Nominal diameter DN	d (mm)	L (mm)	L' (mm)	s (mm)	Маса во кг Weight in Kg	
					За PN10 For PN10	За PN16 For PN16
50	66	340	200	7	8	
60	77	345	200	7	10	
80	98	350	215	7	7.8	
100	118	360	215	7.2	9.7	
125	144	370	220	7.5	12.4	
150	170	380	225	7.8	15.8	
200	222	400	230	8.4	23	22.8
250	274	420	240	9	32	31.8
300	326	440	250	9.6	42.5	42.7
350	378	460	260	10.2	53	55.5
400	429	480	270	10.8	67.5	70.3
500	532	520	290	19.8	146	164.3
600	635	560	310	22.2	227	259.6

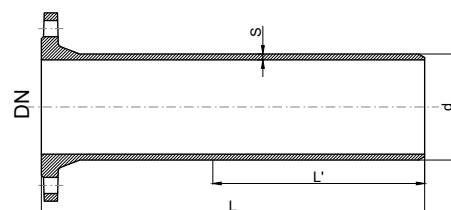

За фазонски парчиња до DN 2000 PN10-PN40 бари, како и фазонски парчиња со нестандартни димензии постои опција тие да се изработат од челик.
Pipe fittings up to DN2000 PN10-PN40 bar and pipe fittings with non-standard dimensions can be made out of steel.

Горенаведените карактеристики се од информативен карактер. Производителот го задржува правото да врши измени на дизајнот, составот и др., без претходна најава и без какви било обврски.
The above mentioned products are for reference only. The producer reserves the right to change the design, construction, specification without prior notice or liability.

FF – СПОЈНО ПАРЧЕ СО ПРИРАБНИЦИ
FF – DOUBLE FLANGED PIPE

Шифра бр. АТА 02017
Code No. АТА 02017

FF EN 545 PN 10 GJS



Номинален дијаметар Nominal diameter DN	S (mm)	L (mm) Маса во кг за PN10 Weight in Kg for PN10									
		100	200	300	400	500	600	700	800	900	1000
50	7	6,5	6.8	9	10	11	12.5	14.5	17	8	20
65	7	6.7	8	8.8	11	11.5	13.5	16	18.5	20.5	23
80	7	7.6	9.2	10.8	12.4	14.1	15.7	17.3	18.9	20.5	22
100	7.2	8.6	10.7	12.7	14.8	16.8	18.8	21	23	25.5	27
125	7.5	10.6	13.3	15.9	18.6	21	24	25.5	29	29.8	34.5
150	7.8	13.2	16.5	19.7	23	26	29.5	32.5	36	39	42.5
200	8.4	18.4	23	27.5	32	37	41.5	46	50.5	53	60
250	9	25.5	32	38	44	50.5	56.5	70.5	68.5	75	81
300	9.6	34	41.5	49.5	57	65	73	80.5	88.5	96.5	104
350	16.3	-	69	82.5	96	109	122.5	136	149	163	177
400	17.5	-	57.2	100	115	130	146	161	176	152	206
450	17.8	-	103	112	131	149	167	183	204	222	240
500	19.8	-	78.5	135	157	178	200	222	243	265	287
600	22.2	-	-	129	150	171	255	282	310	337	364

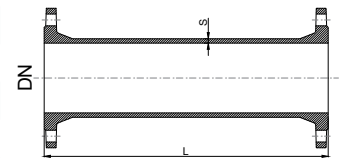

За фазонски парчиња до DN 2000 PN10-PN40 бари, како и фазонски парчиња со нестандартни димензии постои опција истите да се изработат од челик.
Pipe fittings up to DN2000 PN10-PN40 bar and pipe fittings with non-standard dimensions can be made out of steel.

Горенаведените карактеристики се од информативен карактер. Производителот го задржува правото да врши измени на дизајнот, составот и др., без претходна најава и без какви било обврски.
The above mentioned products are for reference only. The producer reserves the right to change the design, construction, specification without prior notice or liability.

FF EN 545 PN 16 GJS

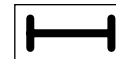

Номинален дијаметар Nominal diameter DN	S (mm)	L (mm) Маса во кг за PN16 Weight in Kg for PN16									
		100	200	300	400	500	600	700	800	900	1000
50	7	6.5	6.8	9	10	11	12.5	14.5	17	18	20
65	7	6.7	8	8.8	11	11.5	13.5	16	18.5	20.5	23
80	7	7.6	9.2	10.8	12.4	14.1	15.7	17.3	18.9	20.5	22
100	7.2	8.6	10.7	12.7	14.8	16.8	18.8	21	23	25.5	27
125	7.5	10.6	13.3	15.9	18.6	21	24	25.5	29	29.8	34.5
150	7.8	13.2	16.5	19.7	23	26	29.5	32.5	36	39	42.5
200	8.4	19.8	23.8	27.9	31.9	35.9	39.9	43.9	47.9	51.9	55.9
250	9	26.4	32.6	37.9	43.3	48.6	54.1	59.4	64.7	70.1	75.4
300	9.6	34.3	42.9	49.8	56.6	63.4	70.2	77.1	83.8	90.7	97.5
350	10.2	-	78.6	92.1	105.6	118.6	132.1	136	158.6	163	186.6
400	10.8	-	98.6	113.6	156.2	143.6	159.6	174.6	189.6	194	219.6
450	11.4	-	-	12.5	170	175.6	199.6	216.6	232.8	253.8	274.4
500	12	-	-	171.6	193.6	214.6	236.6	258.6	279.6	301.6	323.6
600	13.2	-	-	237.2	265.2	292.2	320.2	347.2	375.2	402.2	429.2

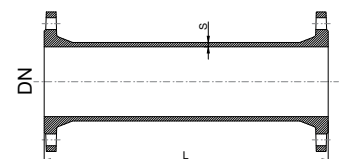

За фазонски парчиња до DN 2000 PN10-PN40 бари, како и фазонски парчиња со нестандартни димензии постои опција тие да се изработат од челик.
Pipe fittings up to DN2000 PN10-PN40 bar and pipe fittings with non-standard dimensions can be made out of steel.

Горенаведените карактеристики се од информативен карактер. Производителот го задржува правото да врши измени на дизајнот, составот и др., без претходна најава и без какви било обврски.
The above mentioned products are for reference only. The producer reserves the right to change the design, construction, specification without prior notice or liability.

FFR – РЕДУЦИР СО ПРИРАБНИЦИ
FFR – DOUBLE SOCKET TAPER

 Шифра бр. АТА 02090
 Code No. АТА 02090

FFR EN 545 GJS

Номинален дијаметар Nominal size DN1	DN2	L (mm)	S1 (mm)	S2 (mm)	Маса во кг Weight in Kg	
					За PN10 For PN10	За PN16 For PN16
65	50	200	7	7	6.8	6.8
80	50	200	7	7	7.4	7.4
	65	200	7	7	8.2	8.2
100	50	200	7.2	7	8.1	8.1
	65	200	7.2	7	8.8	8.8
	80	200	7.2	7	9.5	9.5
125	65	200	7.5	7	10.4	10.4
	80	200	7.5	7	10.7	10.7
	100	200	7.5	7.2	11.4	11.4
150	80	200	7.8	7	12.2	12.2
	100	200	7.8	7.2	12.8	12.8
200	125	200	7.8	7.5	14.1	14.1
	80	300	8.4	7	18.1	17.1
250	100	300	8.4	7.2	18.6	17.6
	125	300	8.4	7.5	20	19.6
	150	300	8.4	7.8	22	21.6
	80	300	9	7	24	23.6
300	100	300	9	7.2	26	25.4
	125	300	9	7.5	41	41
	150	300	9	7.8	29	28.6
	200	300	9	8.4	30.5	30.1
350	100	300	9.6	7.2	35.6	34.6
	150	300	9.6	7.8	37	36
	200	300	9.6	8.4	35.9	34.9
	250	300	9.6	9	41	40
400	200	600	10.2	8.4	45	47
	250	600	10.2	9	47	49
	300	600	16.3	15.2	52	111.3
450	200	600	17.5	12.8	56.8	104.8
	250	600	17.5	14	77.9	116.3
	300	300	17.5	15.2	57.3	127.3
	350	600	17.5	16.3	132	143.6
500	300	600	17.5	16.3	130	143.1
	350	600	17.5	16.3	145	162.4
	400	600	17.5	16.3	158	177.4
600	300	600	19.8	16.3	115	160
	350	600	19.8	16.3	160	183.1
	400	600	19.8	17.5	174	195.1
	450	600	19.8	17.5	186	316.9
600	400	600	22.2	17.5	152	249.4
	450	600	22.2	17.5	222	267.2
	500	600	22.2	19.8	190	290

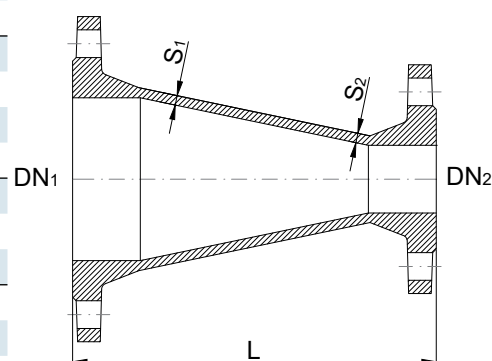

За фазонски парчиња до DN 2000 PN10-PN40 бари, како и фазонски парчиња со нестандартни димензии постои опција тие да се изработат од челик.

Pipe fittings up to DN2000 PN10-PN40 bar and pipe fittings with non-standard dimensions can be made out of steel.

Горенаведените карактеристики се од информативен карактер. Производителот го задржува правото да врши измени на дизајнот, составот и др., без претходна најава и без какви било обврски. The above mentioned products are for reference only. The producer reserves the right to change the design, construction, specification without prior notice or liability.

T – ОГРАНОК СО ПРИРАБНИЦИ
T – ALL FLANGED TEE

Шифра бр. АТА 02115
Code No. АТА 02115

T EN 545 GJS



Номинален дијаметар Nominal diameter DN1	DN2	L (mm)	h (mm)	Маса во кг Weight in Kg	
				3а PN10 For PN10	3а PN16 For PN16
50	50	300	150	12	12
65	50	330	165	13	13
	65	330	165	13.3	13.3
80	50	330	165	13.6	13.6
	65	330	165	14.8	14.8
	80	330	165	15.4	15.4
100	50	360	170	16.6	16.6
	65	360	170	17.6	17.6
	80	360	175	18.6	18.6
	100	360	180	19.4	19.4
125	50	400	185	21.5	21.5
	65	400	185	22.6	22.6
	80	400	190	23	23
	100	400	195	24	24
	125	400	200	25.5	25.5
150	50	440	200	34.5	34.5
	65	440	200	28	28
	80	440	205	29	29
	100	440	210	29.5	29.5
	125	440	215	31	31
	150	440	220	32	32
200	50	520	230	42	42
	65	520	235	61	61
	80	520	235	42.5	42.5
	100	520	240	43	42.8
	125	520	240	45	44.2
	150	520	250	46.5	45.7
	200	520	260	50	48.8
250	80	700	265	71	71
	100	700	275	68	68
	125	700	275	74	66.6
	150	700	300	76	76
	200	700	325	76.5	76.5
	250	700	350	83	81.7

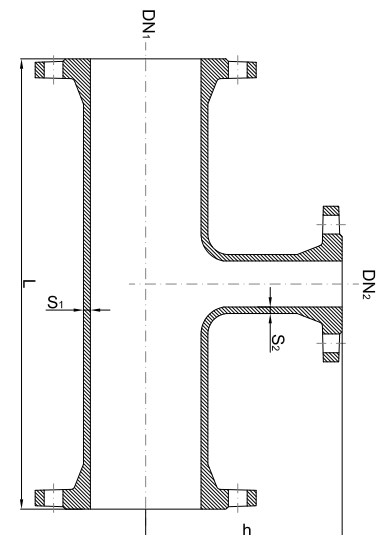

За фазонски парчиња до DN 2000 PN10-PN40 бари, како и фазонски парчиња со нестандартни димензии постои опција тие да се изработат од челик.
Pipe fittings up to DN2000 PN10-PN40 bar and pipe fittings with non-standard dimensions can be made out of steel.

Горенаведените карактеристики се од информативен карактер. Производителот го задржува правото да врши измени на дизајнот, составот и др., без претходна најава и без какви било обврски.
The above mentioned products are for reference only. The producer reserves the right to change the design, construction, specification without prior notice or liability.

T – ОГРАНОК СО ПРИРАБНИЦИ
T – ALL FLANGED TEE

 Шифра бр. АТА 02115
 Code No. АТА 02115

T EN 545 GJS

Номинален дијаметар Nominal diameter DN1	DN2	L (mm)	h (mm)	Маса во кг Weight in Kg	
				За PN10 For PN10	За PN16 For PN16
300	80	800	290	92	92
	100	800	300	94	93.4
	125	800	300	95.4	94.8
	150	800	325	96.8	96.2
	200	800	350	102	101
	250	800	375	112	111
	300	800	400	115	114.4
350	80	850	325	160	153
	100	850	325	166	175.6
	150	850	325	171	180.6
	200	850	325	169	178.6
	250	850	325	173	173
	300	850	425	186	196.5
	350	850	425	195	209.4
400	*80	900	350	146	146
	100	900	350	148	218.6
	150	900	350	151	222.6
	200	900	350	154.5	224.6
	250	900	350	160	160
	300	900	450	171	246.1
	350	900	450	198.2	223.6
	400	900	450	178	266.4
450	80	950	375	230	243
	100	950	375	249.5	254
	150	950	375	232	265
	200	950	375	242	258
	250	950	375	248	269
	300	950	375	282	282
	350	950	475	290	309
	400	950	475	292	312
	450	950	475	313	347
500	100	1000	400	299	335.6
	150	1000	400	215	337.6
	200	1000	400	218	343.6
	250	1000	400	223	315
	300	1000	500	232	264.8
	350	1000	500	295	303.5
	400	1000	500	238	392.4
	450	1000	500	282	319
	500	1000	500	256	417.9
600	200	1100	450	312	516.2
	250	1100	450	318	318
	300	1100	550	323	531.7
	350	1100	560	325	543
	400	1100	550	330	557
	450	1100	550	385	443
	500	1100	550	340	582.5
	600	1100	550	344	613.8

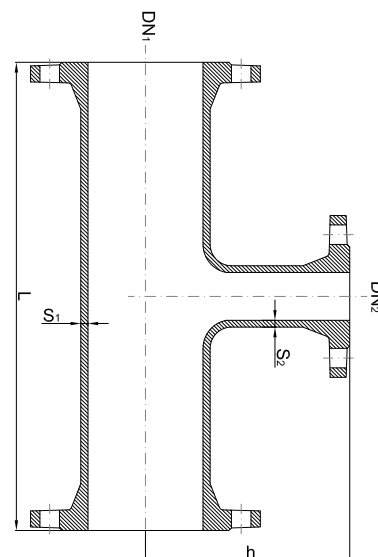

За фазонски парчиња до DN 2000 PN10-PN40 бари, како и фазонски парчиња со нестандартни димензии постои опција тие да се изработат од челик.

Pipe fittings up to DN2000 PN10-PN40 bar and pipe fittings with non-standard dimensions can be made out of steel.

Горенаведените карактеристики се од информативен карактер. Производителот го задржува правото да врши измени на дизајнот, составот и др., без претходна најава и без какви било обврски. The above mentioned products are for reference only. The producer reserves the right to change the design, construction, specification without prior notice or liability.

TT – КРСТ СО ПРИРАБНИЦИ
TT – ALL FLANGED CROSS

Шифра бр. АТА 02156
Code No. АТА 02156

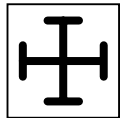
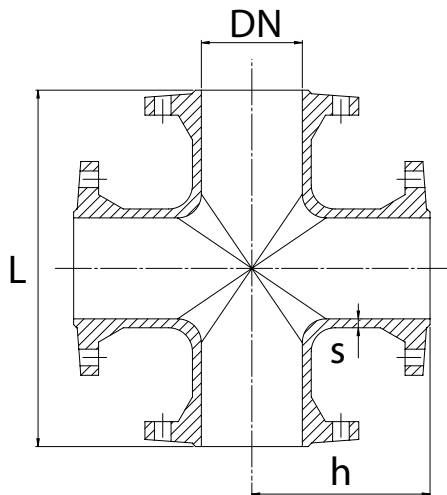

TT EN 545 GJS

Номинален дијаметар Nominal diameter DN1	DN2	L (mm)	s (mm)	h (mm)	Маса во кг Weight in Kg	
					3a PN10 For PN10	3a PN16 For PN16
50	50	300	9.3	150	17	
65	65	330	9.7	165	22	
80	80	360	10	180	27	
100	100	400	10.5	200	34	
125	125	450	11.1	225	46	
150	150	500	11.7	250	60	
200	200	600	12.8	300	93	
250	250	700	14	350	135	
300	300	800	15.2	400	186	
400	400	900	17.5	450	298	-
500	500	1000	19.8	500	431	-
600	600	1100	22.2	550	603	-

За фазонски парчиња до DN 2000 PN10-PN40 бари, како и фазонски парчиња со нестандартни димензии постои опција тие да се изработат од челик.
Pipe fittings up to DN2000 PN10-PN40 bar and pipe fittings with non-standard dimensions can be made out of steel.

Горенаведените карактеристики се од информативен карактер. Производителот го задржува правото да врши измени на дизајнот, составот и др., без претходна најава и без какви било обврски.
The above mentioned products are for reference only. The producer reserves the right to change the design, construction, specification without prior notice or liability.

Q 90° – ЛАК СО ПРИРАБНИЦИ
Q 90° – DOUBLE FLANGED ¼ BEND

Шифра бр. ATA 02175
Code No. ATA 02175

Q 90° EN 545 GJS



Номинален дијаметар Nominal diameter DN	b (mm)	s (mm)	Маса во кг Weight in Kg	
			3а PN10 For PN10	3а PN16 For PN16
50	150	7	6.5	
65	165	7	8	
80	165	7	9.9	
100	180	7.2	11.9	
125	200	7.5	15.6	
150	220	7.8	20.5	
200	260	8.4	31	30.5
250	350	9	50	49
300	400	9.6	70	69
350	450	16.3	137	146.6
400	500	17.5	132	194.6
500	600	19.8	225	326.6
600	700	22.2	333	507.2

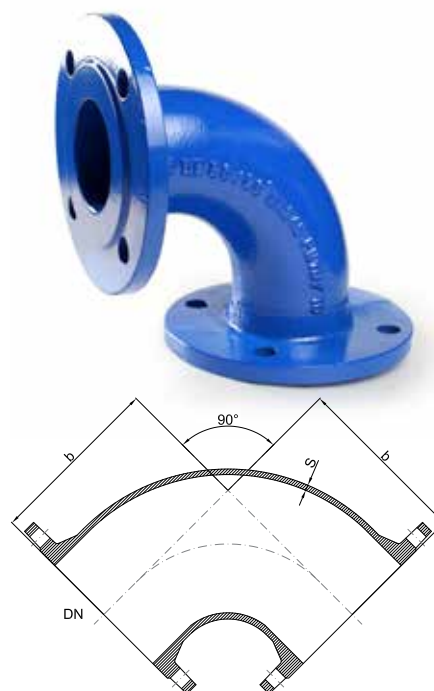

За фазонски парчиња до DN 2000 PN10-PN40 бари, како и фазонски парчиња со нестандартни димензии постои опција тие да се изработат од челик.
Pipe fittings up to DN2000 PN10-PN40 bar and pipe fittings with non-standard dimensions can be made out of steel.

Горенаведените карактеристики се од информативен карактер. Производителот го задржува правото да врши измени на дизајнот, составот и др., без претходна најава и без какви било обврски.
The above mentioned products are for reference only. The producer reserves the right to change the design, construction, specification without prior notice or liability.

FFK 45°– ЛАК СО ПРИРАБНИЦИ
FFK 45° – DOUBLE FLANGED 1/8 BEND

Шифра бр. ATA 02182
Code No. ATA 02182

FFK 45° EN 545 GJS

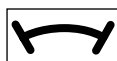

Номинален дијаметар Nominal diameter DN	b (mm)	s (mm)	Маса во кг Weight in Kg	
			3а PN10 For PN10	3а PN16 For PN16
50	150	9.3	9	
65	165	9.7	12	
80	130	7	9.5	
100	140	7.2	11.4	
125	150	7.5	14.6	
150	160	7.8	18.7	
200	180	8.4	30.6	30
250	350	9	60	59
300	400	9.6	84	83
350	298	16.3	115	124.6
400	324	17.5	114	162.6
500	375	19.8	170	267.6
600	426	22.2	255	342



За фазонски парчиња до DN 2000 PN10-PN40 бари, како и фазонски парчиња со нестандартни димензии постои опција тие да се изработат од челик.
Pipe fittings up to DN2000 PN10-PN40 bar and pipe fittings with non-standard dimensions can be made out of steel.

Горенаведените карактеристики се од информативен карактер. Производителот го задржува правото да врши измени на дизајнот, составот и др., без претходна најава и без какви било обврски.
The above mentioned products are for reference only. The producer reserves the right to change the design, construction, specification without prior notice or liability.

FFK 30° – ЛАК СО ПРИРАБНИЦИ
FFK 30° – DOUBLE FLANGED 1/12 BEND

Шифра бр. ATA 02189
Code No. ATA 02189

FFK 30° EN 545 GJS



Номинален дијаметар Nominal diameter DN	b (mm)	Маса во кг Weight in Kg
80	130	17
100	140	11.9
125	150	15.8
150	160	19.7
200	180	51
250	210	74
300	255	81
350	165	91
400	180	110
500	220	179
600	310	320

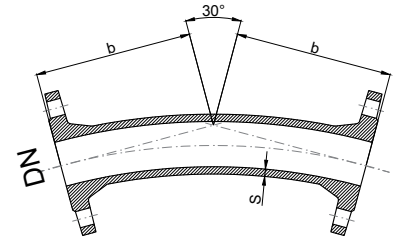

За фазонски парчиња до DN 2000 PN10-PN40 бари, како и фазонски парчиња со нестандартни димензии постои опција тие да се изработат од челик.
Pipe fittings up to DN2000 PN10-PN40 bar and pipe fittings with non-standard dimensions can be made out of steel.

Горенаведените карактеристики се од информативен карактер. Производителот го задржува правото да врши измени на дизајнот, составот и др., без претходна најава и без какви било обврски.
The above mentioned products are for reference only. The producer reserves the right to change the design, construction, specification without prior notice or liability.

FFK 22° – ЛАК СО ПРИРАБНИЦИ
FFK 22° – DOUBLE FLANGED 1/16 BEND

Шифра бр. ATA 02196
Code No. ATA 02196

FFK 22° EN 545 GJS



Номинален дијаметар Nominal diameter DN	b (mm)	Маса во кг Weight in Kg
80	130	17
100	140	12.7
125	150	15.4
150	160	19.7
200	180	50
250	350	55
300	400	69,2
350	298	92
400	324	128
500	350	158
600	375	245

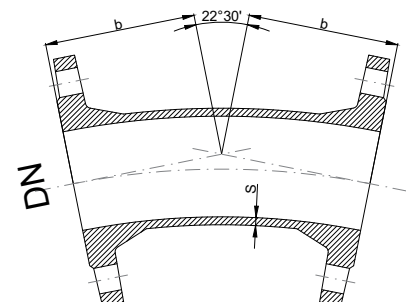

За фазонски парчиња до DN 2000 PN10-PN40 бари, како и фазонски парчиња со нестандартни димензии постои опција тие да се изработат од челик.
Pipe fittings up to DN2000 PN10-PN40 bar and pipe fittings with non-standard dimensions can be made out of steel.

Горенаведените карактеристики се од информативен карактер. Производителот го задржува правото да врши измени на дизајнот, составот и др., без претходна најава и без какви било обврски.
The above mentioned products are for reference only. The producer reserves the right to change the design, construction, specification without prior notice or liability.

FFK 11° – ЛАК СО ПРИРАБНИЦИ
FFK 11° – DOUBLE FLANGED 1/32 BEND

Шифра бр. АТА 02203
Code No. АТА 02203

FFK 11° EN 545 GJS



Номинален дијаметар Nominal diameter DN	b (mm)	Маса во кг Weight in Kg
80	130	17
100	140	11.9
125	150	14.9
150	160	19.7
200	180	46.5
250	210	49
300	255	69.2
400	113	108
500	135	147
600	174	204

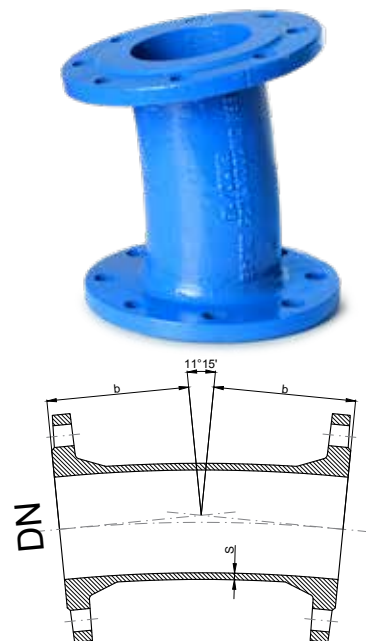

За фазонски парчиња до DN 2000 PN10-PN40 бари, како и фазонски парчиња со нестандартни димензии постои опција тие да се изработат од челик.
Pipe fittings up to DN2000 PN10-PN40 bar and pipe fittings with non-standard dimensions can be made out of steel.

Горенаведените карактеристики се од информативен карактер. Производителот го задржува правото да врши измени на дизајнот, составот и др., без претходна најава и без какви било обврски.
The above mentioned products are for reference only. The producer reserves the right to change the design, construction, specification without prior notice or liability.

N – ЛАК СО СТАПАЛО
N – DOUBLE FLANGED ¼ DUCKFOOT BEND

Шифра бр. АТА 02210
Code No. АТА 02210

N 90 EN 545 GJS

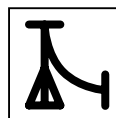

Номинален дијаметар Nominal diameter DN	b (mm)	c (mm)	d (mm)	s (mm)	Маса во кг Weight in Kg	
					За PN10 For PN10	За PN16 For PN16
50	150	95	150	7	9.8	9.8
65	165	100	165	7	11.6	11.6
80	165	110	180	7	13.4	13.4
100	180	125	200	7.2	16.8	16.8
125	200	140	225	7.5	22	22
150	220	160	250	7.8	29.5	29.5
200	260	190	300	8.4	46	45.5
250	350	225	350	9	73.5	72.5
300	400	255	400	9.6	104	103
350	450	290	450	16.3	214	224.6
400	500	320	500	17.5	232	294.6
450	550	355	550	18.7	350	375.2
500	550	355	550	19.8	446	482.2
600	700	450	700	22.2	677	742.2

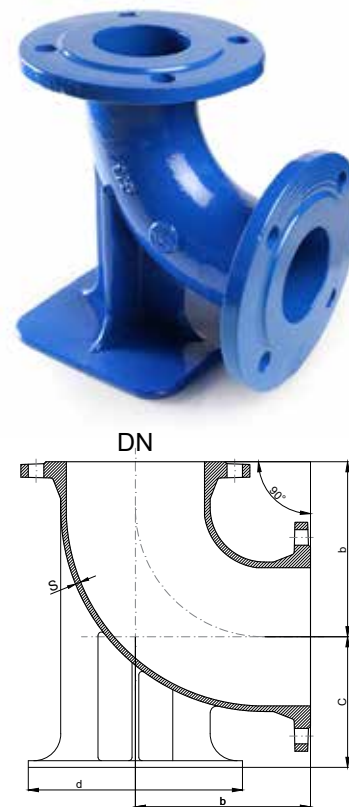

За фазонски парчиња до DN 2000 PN10-PN40 бари, како и фазонски парчиња со нестандартни димензии постои опција тие да се изработат од челик.
Pipe fittings up to DN2000 PN10-PN40 bar and pipe fittings with non-standard dimensions can be made out of steel.

Горенаведените карактеристики се од информативен карактер. Производителот го задржува правото да врши измени на дизајнот, составот и др., без претходна најава и без какви било обврски.
The above mentioned products are for reference only. The producer reserves the right to change the design, construction, specification without prior notice or liability.

X – ЗАВРШЕТОК ЗА ПРИРАБНИЦА
X – BLANK FLANGE

Шифра бр. ATA 02570
Code No. ATA 02570

X EN 545 GJS



Номинален дијаметар Nominal diameter DN	b (mm)	s (mm)	d (mm)	f (mm)	Маса во кг Weight in Kg				
					3а PN10 For PN10	3а PN16 For PN16			
50	19	16	165	3	2.9	2.9			
65	19	16	185	3	3.8	3.8			
80	19	16	200	3	4	4			
100	19	16	220	3	4.6	4.6			
125	19	16	250	3	6	6			
150	19	16	285	3	7.6	7.6			
200	20	17	340	3	11.4	11.4			
250	22	19	400	3	17.2	17.2			
300	24.5	20.5	455	4	25	25			
350	24.5	26.5	20.5	22.5	505	520	4	30	35
400	24.5	28	20.5	24	565	580	4	38	44
450	25.5	30	21.5	26	615	640	4	53	61
500	26.5	31.5	22.5	27.5	670	715	4	68	79
600	30	36	25	31	780	840	5	92	105

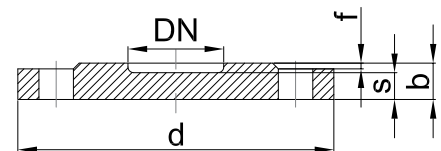

За фазонски парчиња до DN 2000 PN10-PN40 бари, како и фазонски парчиња со нестандартни димензии постои опција тие да се изработат од челик.
Pipe fittings up to DN2000 PN10-PN40 bar and pipe fittings with non-standard dimensions can be made out of steel.

Горенаведените карактеристики се од информативен карактер. Производителот го задржува правото да врши измени на дизајнот, составот и др., без претходна најава и без какви било обврски.
The above mentioned products are for reference only. The producer reserves the right to change the design, construction, specification without prior notice or liability.

GK – ЖАБЈИ КАПАК СО ПРИРАБНИЦА
GK – FLAP VALVE

Шифра бр. ATA 02345
Code No. ATA 02345

Номинален дијаметар Nominal diameter DN	L	Маса во кг Weight in Kg
50	174	5
60	183	6
80	200	11
100	214	13
125	240	18
150	257	23
200	290	32
250	320	41
300	320	55
350	380	76
400	460	126

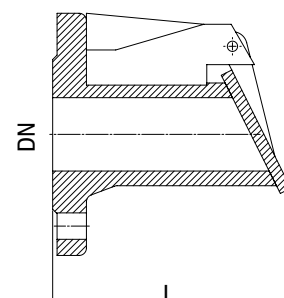

За фазонски парчиња до DN 2000 PN10-PN40 бари, како и фазонски парчиња со нестандартни димензии постои опција тие да се изработат од челик.
Pipe fittings up to DN2000 PN10-PN40 bar and pipe fittings with non-standard dimensions can be made out of steel.

Горенаведените карактеристики се од информативен карактер. Производителот го задржува правото да врши измени на дизајнот, составот и др., без претходна најава и без какви било обврски.
The above mentioned products are for reference only. The producer reserves the right to change the design, construction, specification without prior notice or liability.

ГК – ЧЕЛИЧЕН ЖАБЈИ КАПАК СО ПРИРАБНИЦА
GK – STEEL FLAP VALVE

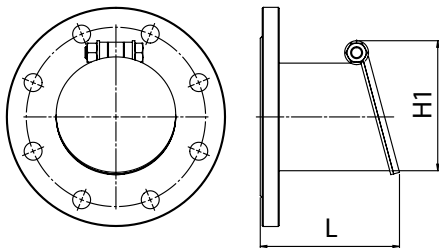
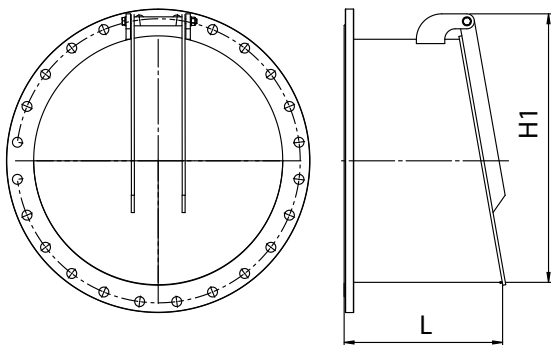
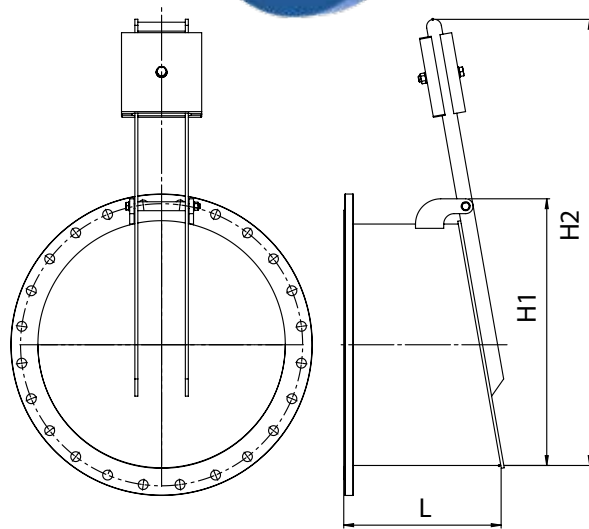
 Шифра бр. АТА 02345
 Code No. АТА 02345

DN50 - DN200
БЕЗ КОНТРАТЕГ / NO COUNTERWEIGHT

DN250 - DN1200
БЕЗ КОНТРАТЕГ / NO COUNTERWEIGHT

DN500 - DN1200
СО КОНТРАТЕГ / WITH COUNTERWEIGHT

Номинален дијаметар / Nominal diameter	L	H1	H2
50	110	83	/
65	120	100	/
80	130	112	/
100	140	130	/
125	150	156	/
150	160	190	/
200	180	240	/
250	200	300	/
300	220	370	/
350	300	400	/
400	350	470	/
500	400	603	1100
600	450	710	1225
700	480	820	1330
800	530	915	1500
900	550	1010	1620
1000	600	1100	1735
1200	600	1310	1850

Карактеристики

- Материјал: челик St235JR
- Притисок: ПН10 до ПН40
- Номинален дијаметар: DN50 до DN2000
- Димензии на поврзување според МКС EN 1092-1 +A1:2013/AC:2014
- Површинска антикорозивна заштита со надворешно и со внатрешно нанесување епоксиден слој со минимална дебелина од 250 μm според МКС EN 14901:2014

Features

- Material: steel with ST235JR minimum quality
- Pressure from PN10 to PN40
- Nominal diameter from DN50 to DN2000
- Flange dimensions in accordance with EN 1092-1:2007 +A1:2013/AC:2014
- Surface corrosion protection with externally and internally applied epoxy coating of 250μm minimal thickness in accordance with EN 14901:2014

Горенаведените карактеристики се од информативен карактер. Производителот го задржува правото да врши измени на дизајнот, составот и др., без претходна најава и без какви било обврски. The above mentioned products are for reference only. The producer reserves the right to change the design, construction, specification without prior notice or liability.

XR – РЕДУЦИР ФЛАНША XR – TAPERS FLANGES

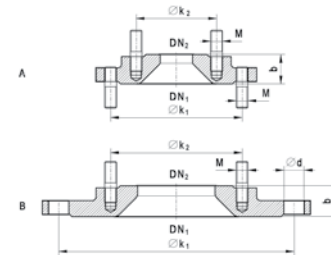

Шифра KAZ бр. 09152
Code KAZ No. 09152

- Редуцир фланшата овозможува значително директно намалување на номиналниот дијаметар и е практична поради малата вградбена должина.
- Материјал: челик S235JR
- Димензии на прирабницата според МКС EN 1092-1+A1:2013/AC:2014
- Поцинкувани вретена според DIN975
- Работен притисок: PN10 и PN16
- Заштита: Епоксид мин. 250 µm или термопластика потврдена со документ за здравствена исправност издаден од акредитирана лабораторија
- The pressure reducing flange allows for substantial reduction of the nominal diameter and is very practical because of its overall short length
- Dimensions in accordance with EN 1092-1:2007+A1:2013/AC:2014
- Material: steel S235JR
- Zinc plated bolts in accordance to DIN975
- Working pressure: PN10 and PN16.
- Epoxy paint surface protection of min 250µm or thermoplastic confirmed by an accredited laboratory issued health inspection certificate

D1	D2	Тип	b	k ₁		n		M		d		k ₂		n		M	
				PN 10	PN 16	PN 10	PN 16	PN 10	PN 16	PN 10	PN 16	PN 10	PN 16	PN 10	PN 16	PN 10	PN 16
60	40	A	30	135		4		M16x50		-		110		4		M16x50	
60	50	A	30	135		4		M16x50		-		125		4		M65x50	
65	50	A	30	145		4		M16x50		-		125		4		M16x50	
80	40	A	30	160		8		M16x50		-		110		4		M16x50	
80	50	A	30	160		8		M16x50		-		125		4		M16x50	
80	60	A	30	160		8		M16x50		-		135		4		M16x50	
80	65	A	30	160		8		M16x50		-		145		4		M16x50	
100	40	A	30	180		8		M16x50		-		110		4		M16x50	
100	50	A	30	180		8		M16x50		-		125		4		M16x50	
100	60	A	30	180		8		M16x50		-		135		4		M16x50	
100	65	A	30	180		8		M16x50		-		145		4		M16x50	
100	80	A	30	180		8		M16x50		-		160		8		M16x50	
125	40	B	25	210		8		-		19		110		4		M16x50	
125	60	A	30	210		8		M16x50		-		135		4		M16x50	
125	65	A	30	210		8		M16x50		-		145		4		M16x50	
125	80	A	30	210		8		M16x50		-		160		8		M16x50	
125	100	A	30	210		8		M16x50		-		180		8		M16x50	
150	50	B	25	240		8		-		23		125		4		M16x50	
150	60	B	25	240		8		-		23		135		4		M16x50	
150	65	B	25	240		8		-		23		145		4		M16x50	
150	80	B	25	240		8		-		23		160		8		M16x50	
150	100	A	30	240		8		M20x60		-		180		8		M16x50	
150	125	A	30	240		8		M20x60		-		210		8		M16x50	
200	50	B	25	295		8	12	-		23		125		4		M16x50	
200	60	B	25	295		8	12	-		23		135		4		M16x50	
200	65	B	25	295		8	12	-		23		145		4		M16x50	
200	80	B	25	295		8	12	-		23		160		8		M16x50	
200	100	B	25	295		8	12	-		23		180		8		M16x50	
200	125	B	25	295		8	12	-		23		210		8		M16x50	
200	150	A	30	295		8	12	M20x60		-		240		8		M20x60	
250	50	B	30	350	355	12		-	-	23	28	125		4		M16x50	
250	65	B	30	350	355	12		-	-	23	28	145		4		M16x50	
250	80	B	30	350	355	12		-	-	23	28	160		8		M16x50	
250	100	B	30	350	355	12		-	-	23	28	180		8		M16x50	
250	125	B	30	350	355	12		-	-	23	28	210		8		M16x50	
250	150	B	30	350	355	12		-	-	23	28	240		8		M20x60	
250	200	A	30	350	355	12		M20x60	M24x60	-	-	295		8	12	M20x60	
300	100	B	30	400	410	12		-	-	23	28	350	355	8		M16x50	
300	150	B	30	400	410	12		-	-	23	28	350	355	8		M20x60	
300	200	B	30	400	410	12		-	-	23	28	350	355	8	12	M20x60	
300	250	A	35	400	410	12		M20x60	M24x70	-	-	350	355	12		M20x60 M24x70	
350	250	B	40	460	470	16		-	-	23	28	350	355	12		M20x60 M24x70	
400	200	B	40	515	525	16		-	-	28	31	295		8	12	M20x60 M24x70	
400	250	B	40	515	525	16		-	-	28	31	350	355	12		M20x60 M24x70	
400	300	B	40	515	525	16		-	-	28	31	400	410	12		M20x60 M24x70	
600	450	B	50	725	770	20		-	-	31	37	565	585	20		M24x70 M27x80	

Горенаведените карактеристики се од информативен карактер. Производителот го задржува правото да врши измени на дизајнот, составот и др., без претходна најава и без какви било обврски.
The above mentioned products are for reference only. The producer reserves the right to change the design, construction, specification without prior notice or liability.

ФАЗОНСКИ ПАРЧИЊА СО МОБИЛНА ПРИРАБНИЦА

FITTINGS WITH LOOSE FLANGES



T-FM-ОГРАНОК СО МОБИЛНИ ПРИРАБНИЦИ
T-FM-ALL FLANGED TEE WITH LOOSE FLANGE

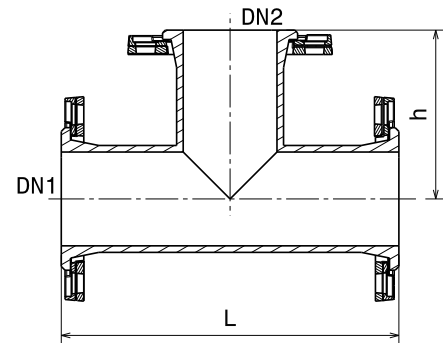

Шифра. АТА 021557
Code No. АТА 021557

T -FM EN 545 GJS

Номинален дијаметар Nominal diameter DN1	DN2	L (mm)	h (mm)	Маса во кг Weight in Kg	
				3a PN10 For PN16	3a PN16 For PN16
50	50	300	150	10.6	10.6
	65	330	165	11.9	11.9
65	65	330	165	12.6	12.6
	80	330	165	14.9	14.9
80	65	330	165	15.4	15.4
	80	330	165	16.8	16.8
100	50	360	170	17.2	17.2
	65	360	170	17.7	17.7
	80	360	175	18.9	18.9
100	100	360	180	20.1	20.1
	50	400	185	23	23
	65	400	185	24	24
125	80	400	190	24.5	24.5
	100	400	195	25.6	25.6
	125	400	200	26.2	26.2
150	50	440	200	30	30
	65	440	200	30.9	30.9
	80	440	205	31.3	31.3
	100	440	210	32.3	32.3
	125	440	215	34.1	34.1
	150	440	220	35.1	35.1
200	50	520	230	37	37
	65	520	235	38	38
	80	520	235	42.1	42.1
	100	520	240	43.5	43.5
	125	520	240	45.2	45.2
	150	520	250	46.7	46.7
	200	520	260	49.6	49.6
250	80	700	265	58	57
	100	700	275	60	59
	125	700	275	61.3	60.9
	150	700	300	63	62.8
	200	700	325	73.1	72
	250	700	350	84	83

Номинален дијаметар Nominal diameter DN1	DN2	L (mm)	h (mm)	Маса во кг Weight in Kg	
				3a PN10 For PN16	3a PN16 For PN16
300	80	800	290	75	73.5
	100	800	300	79	77.8
	125	800	300	84	82
	150	800	325	89	87
	200	800	350	93	91
	250	800	375	107	105
300	300	800	400	115	113
	80	850	325	97	99
	100	850	325	105	106
	150	850	325	113	115
	200	850	325	116	118
	250	850	325	129	131
350	300	850	425	144	146
	350	850	425	157	159
	80	900	350	114	123
	100	900	350	123	130
	150	900	350	133	142
	200	900	350	136.7	146
400	250	900	350	158	167
	300	900	450	164	173
	400	900	450	195	209
	100	1000	400	186	208
	150	1000	400	192	218
	200	1000	400	196	222
500	250	1000	400	222	249
	300	1000	500	228	255
	400	1000	500	264	293
	500	1000	500	305	345
	200	1100	450	275	326
	250	1100	450	285	337
600	300	1100	550	303	353
	400	1100	550	344	398
	500	1100	550	350	423
	600	1100	550	360	444

За фазонски парчиња до DN 2000 PN10-PN40 бари, како и фазонски парчиња со нестандартни димензии постои опција истите да се изработат од челик.
Pipe fittings up to DN2000 PN10-PN40 bar and pipe fittings with non-standard dimensions can be made out of steel.

Горенаведените карактеристики се од информативен карактер. Производителот го задржува правото да врши измени на дизајнот, составот и др., без претходна најава и без какви било обврски.
The above mentioned products are for reference only. The producer reserves the right to change the design, construction, specification without prior notice or liability.

FFR – РЕДУЦИР СО ПРИРАБНИЦИ
FFR – DOUBLE SOCKET TAPER

 Шифра бр. АТА 02090
 Code No. АТА 02090

FFR EN 545 GJS

Номинален дијаметар Nominal diameter DN1	DN2	L (mm)	S1 (mm)	S2 (mm)
65	50	200	7	7
80	50	200	7	7
	65	200	7	7
100	50	200	7.2	7
	65	200	7.2	7
	80	200	7.2	7
125	80	200	7.5	7
	100	200	7.5	7.2
150	80	200	7.8	7
	100	200	7.8	7.2
	125	200	7.8	7.5
200	80	300	8.4	7
	100	300	8.4	7.2
	125	300	8.4	7.5
	150	300	8.4	7.8
250	80	300	9	7
	100	300	9	7.2
	125	300	9	7.5
	150	300	9	7.8
300	100	300	9.6	7.2
	150	300	9.6	7.8
	200	300	9.6	8.4
	250	300	9.6	9
350	300	600	16.3	15.2
400	200	600	17.5	12.8
	250	600	17.5	14
	300	300	17.5	15.2
	350	600	17.5	16.3
450	300	600	17.5	16.3
	350	600	17.5	16.3
	400	600	17.5	16.3
500	300	600	19.8	16.3
	350	600	19.8	16.3
	400	600	19.8	17.5
	450	600	19.8	17.5
600	400	600	22.2	17.5
	500	600	22.2	19.8

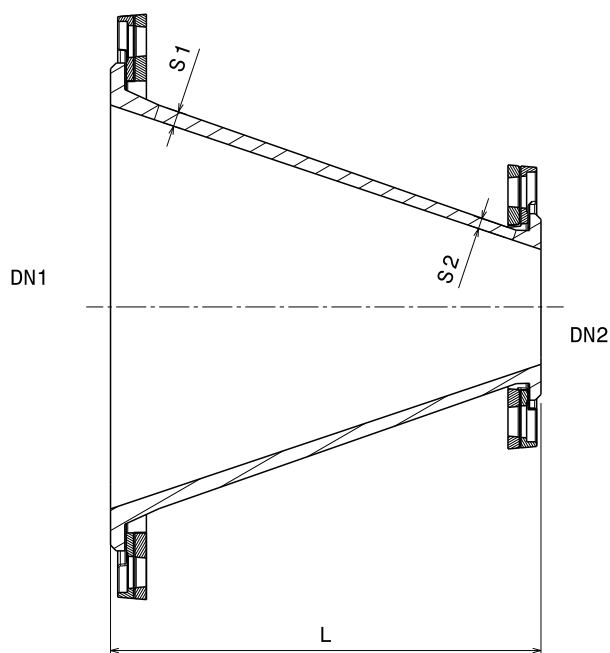

За фазонски парчиња до DN 2000 PN10-PN40 бари, како и за фазонски парчиња со нестандартни димензии, постои опција тие да се изработат од челик.

Pipe fittings up to DN2000 PN10-PN40 bar and pipe fittings with non-standard dimensions can be made out of steel.

Горенаведените карактеристики се од информативен карактер. Производителот го задржува правото да врши измени на дизајнот, составот и др., без претходна најава и без какви било обврски. The above mentioned products are for reference only. The producer reserves the right to change the design, construction, specification without prior notice or liability.

Q 90° - FM ЛАК СО МОБИЛНИ ПРИРАБНИЦИ
Q 90° - FM DOUBLE FLANGED 1/4 BEND WITH
LOOSE FLANGE

Шифра бр. ATA 021822
Code No. ATA 021822

Q 90°-FM EN 545 GJS

Номинален дијаметар Nominal diameter DN	b (mm)	Маса во кг Weight in Kg	
		3а PN10 For PN10	3а PN16 For PN16
50	150	7.2	7.2
65	160	9.5	9.5
80	165	11.3	11.3
100	180	13	13
125	200	17.8	17.8
150	220	22.8	22.8
200	260	37.4	37.4
250	350	58	57.5
300	400	86	83.6
350	450	121.3	123.5
400	500	163.5	171.6
500	600	242.6	268.9
600	700	359.8	408.9

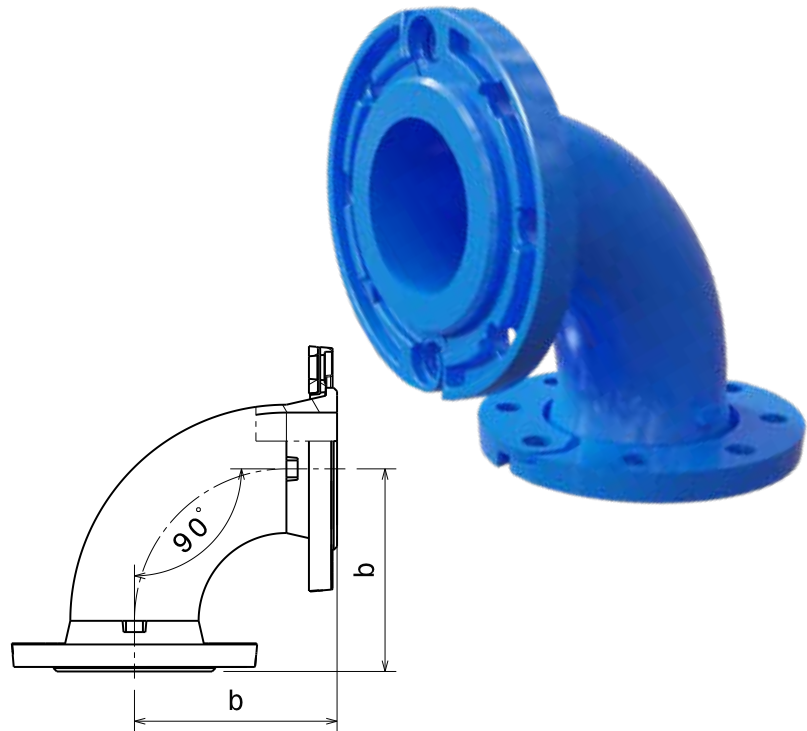

FFK 45° - FM ЛАК СО МОБИЛНИ ПРИРАБНИЦИ
FFK 45° - FM FM DOUBLE FLANGED 1/8 BEND WITH LOOSE FLANGE

FFK 45°-FM EN 545 GJS

Номинален дијаметар Nominal diameter DN	b (mm)	Маса во кг Weight in Kg	
		3а PN10 For PN10	3а PN16 For PN16
80	130	10.1	10.1
100	140	12.1	12.1
125	150	16.3	16.3
150	160	21	21
200	180	32	32
250	245	48	48
300	275	67.6	66.2
350	306	101	101.5
400	337	123	132.4
450	370	157	171.6
500	400	196	223.5
600	463	288	339.6

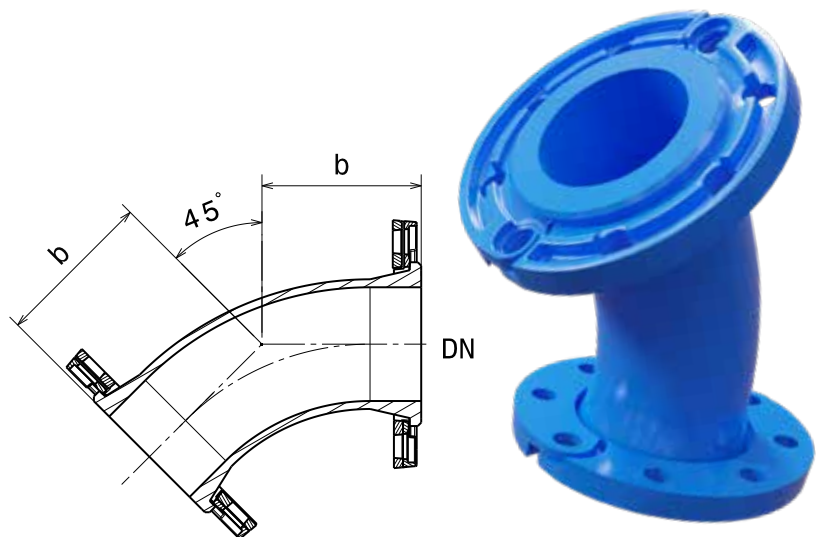

Шифра бр. ATA 021892
Code No. ATA 021892

За фазонски парчиња до DN 2000 PN10-PN40 бари, како и за фазонски парчиња со нестандартни димензии, постои опција тие да се изработат од челик.
Pipe fittings up to DN2000 PN10-PN40 bar and pipe fittings with non-standard dimensions can be made out of steel.

Горенаведените карактеристики се од информативен карактер. Производителот го задржува правото да врши измени на дизајнот, составот и др., без претходна најава и без какви било обврски.
The above mentioned products are for reference only. The producer reserves the right to change the design, construction, specification without prior notice or liability.

FFK 22° - FM ЛАК СО МОБИЛНИ ПРИРАБНИЦИ
FFK 22° - FM DOUBLE FLANGED 1/16 BEND WITH LOOSE FLANGE
FFK 22°-FM EN 545 GJS

 Шифра бр. ATA 022032
 Code No. ATA 022032

Номинален дијаметар Nominal diameter DN	b (mm)	Маса во кг Weight in Kg	
		За PN10 For PN10	За PN16 For PN16
80	105	9.3	9.3
100	110	11	11
125	105	14	14
150	109	18.2	18.2
200	131	27.2	27.2
250	190	43	42.3
300	210	60	58.4
350	215	84.3	85.9
400	237.5	93	114
450	253	128.3	142
500	272.5	143.5	169.6
600	320.5	211.6	261.3

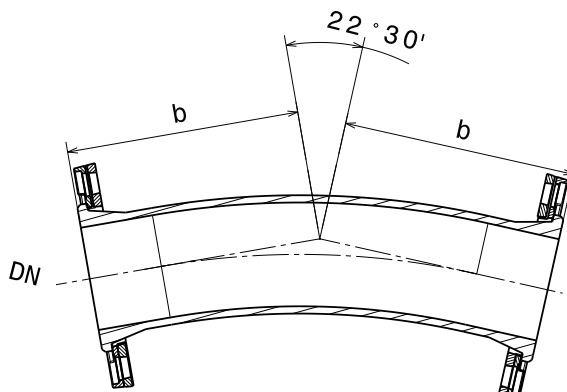
FFK 11° - FM ЛАК СО МОБИЛНИ ПРИРАБНИЦИ
FFK 11° - FM DOUBLE FLANGED 1/32 BEND WITH LOOSE FLANGE
FFK 11°-FM EN 545 GJS

 Шифра бр. ATA 022092
 Code No. ATA 022092

Номинален дијаметар Nominal diameter DN	b (mm)	Маса во кг Weight in Kg	
		За PN10 For PN10	За PN16 For PN16
80	113	9.6	9.6
100	115	11.3	11.3
125	111	14.4	14.4
150	113	18.6	18.6
200	132	27.2	27.2
250	165	39.8	39.6
300	175	53.4	53.2
350	191	81.8	82.6
400	203	85	106
450	220	121	134
500	232.5	132	158
600	274.5	194	243

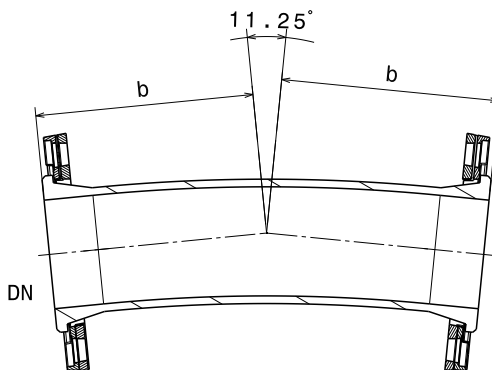

За фазонски парчиња до DN 2000 PN10-PN40 бари, како и за фазонски парчиња со нестандартни димензии, постои опција тие да се изработат од челик.
 Pipe fittings up to DN2000 PN10-PN40 bar and pipe fittings with non-standard dimensions can be made out of steel.

Горенаведените карактеристики се од информативен карактер. Производителот го задржува правото да врши измени на дизајнот, составот и др., без претходна најава и без какви било обврски.
 The above mentioned products are for reference only. The producer reserves the right to change the design, construction, specification without prior notice or liability.

N- FM ЛАК СО СТАПАЛО СО МОБИЛНИ ПРИРАБНИЦИ
N- FM DOUBLE FLANGED 1/4 DUCKFOOT BEND WITH
LOOSE FLANGE

Шифра бр. ATA 022172
Code No. ATA 022172



N-FM EN 545 GJS

Номинален дијаметар Nominal diameter DN	d (mm)	b (mm)	c (mm)	Маса во кг Weight in Kg	
				3а PN10 For PN10	3а PN16 For PN16
50	160	150	100	9.8	9.8
65	160	160	100	11.6	11.6
80	180	165	110	13.8	13.8
100	200	180	125	17.2	17.2
125	225	200	140	23	23
150	250	220	160	31.6	31.6
200	300	260	190	48.1	48
250	350	350	225	84	83.8
300	400	400	255	117.6	116.5

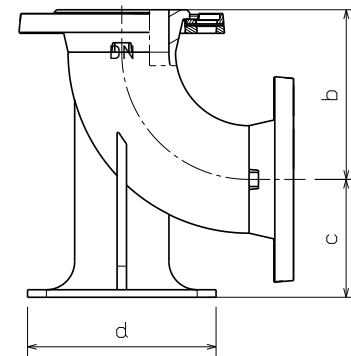

За фазонски парчиња до DN 2000 PN10-PN40 бари, како и за фазонски парчиња со нестандартни димензии, постои опција тие да се изработат од челик.

Pipe fittings up to DN2000 PN10-PN40 bar and pipe fittings with non-standard dimensions can be made out of steel.

Горенаведените карактеристики се од информативен карактер. Производителот го задржува правото да врши измени на дизајнот, составот и др., без претходна најава и без какви било обврски.
The above mentioned products are for reference only. The producer reserves the right to change the design, construction, specification without prior notice or liability.

ФАЗОНСКИ ПАРЧИЊА ЗА СПОЈУВАЊЕ ПЛАСТИЧНИ ЦЕВКИ

FITTINGS FOR PLASTIC PIPES



E-KS – СПОЈКА СО ПРИРАБНИЦА И МУФ
E-KS – FLANGED SOCKET PIECES

Шифра бр. АТА 02225
Code No. АТА 02225

E-KS EN 545 GJS

Номинален дијаметар Nominal diameter DN	d (mm)	L (mm)	n (број на отвори) n (holes)		Маса во кг Weight in Kg
			За PN10 For PN10	За PN16 For PN16	
50	63	105		4	3
65	75	115		4	4
80	90	122		8	5
100	110	133		8	7
125	140	147		8	9.4
150	160	159		8	11
200	225	200	8	12	17
250	280	218		12	26.3
300	315	237		12	34.3
400	400	300		16	82
500	500	340		20	120
600	630	443		20	150

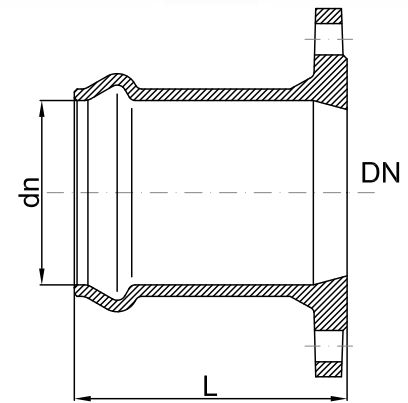

F-KS – СПОЈКА СО ПРИРАБНИЦА
F-KS – FLANGED SPIGOT PIECES

Шифра бр. АТА 02232
Code No. АТА 02232

F-KS EN 545 GJS

Номинален дијаметар Nominal diameter DN	d (mm)	L (mm)	n (број на отвори) n (holes)		Маса во кг Weight in Kg
			За PN10 For PN10	За PN16 For PN16	
50	63	120		4	3.5
65	75	125		4	4.3
80	90	138		8	5.8
100	110	160		8	7.6
125	140	160		8	8.6
150	160	180		8	11
200	225	220	8	12	20
250	280	247		12	25.2
300	315	267		12	34.7
400	400	300		16	64
500	500	310		20	110
600	630	370		20	145

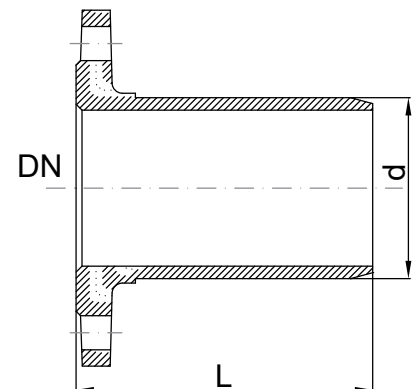

За фазонски парчиња до DN 2000 PN10-PN40 бари, како и за фазонски парчиња со нестандартни димензии, постои опција тие да се изработат од челик.
Pipe fittings up to DN2000 PN10-PN40 bar and pipe fittings with non-standard dimensions can be made out of steel.

Горенаведените карактеристики се од информативен карактер. Производителот го задржува правото да врши измени на дизајнот, составот и др., без претходна најава и без какви било обврски.
The above mentioned products are for reference only. The producer reserves the right to change the design, construction, specification without prior notice or liability.

**СПОЕН МАТЕРИЈАЛ ЗА
ФАЗОНСКИ ПАРЧИЊА
СО ПРИРАБНИЦИ**

**CONNECTING ITEMS
FOR FITTINGS WITH
FLANGES**



МАШИНСКИ ЗАВРТКИ И НАВРТКИ BOLTS AND NUTS

Номинален дијаметар	PN 10		PN 16		PN 25		PN 40	
Nominal diameter DN	M x L	парч. pieces	M x L	парч. pieces	M x L	парч. pieces	M x L	парч. pieces
40	M16 x 65	4	M16 x 65	4	M16 x 70	4	M16 x 70	4
50	M16 x 70	4	M16 x 70	4	M16 x 70	4	M16 x 70	4
60	M16 x 70	4	M16 x 70	4	M16 x 70	8	M16 x 70	8
65	M16 x 70	4	M16 x 70	4	M16 x 75	8	M16 x 75	8
80	M16 x 70	4/8	M16 x 70	8	M16 x 75	8	M16 x 75	8
100	M16 x 70	8	M16 x 70	8	M20 x 80	8	M20 x 80	8
125	M16 x 70	8	M16 x 70	8	M24 x 90	8	M24 x 90	8
150	M20 x 80	8	M20 x 80	8	M24 x 90	8	M24 x 100	8
200	M20 x 80	8	M20 x 80	12	M24 x 90	12	M27 x 110	12
250	M20 x 80	12	M20 x 90	12	M27 x 100	12	M30 x 120	12
300	M20 x 90	12	M24 x 90	12	M27 x 110	16	M30 x 130	16
350	M20 x 90	16	M24 x 90	16	M30 x 110	16	M33 x 130	16
400	M24 x 90	16	M27 x 100	16	M33 x 120	16	M36 x 150	16
450	M24 x 90	20	M27 x 100	20	M33 x 120	20	M36 x 150	20
500	M24 x 90	20	M30 x 110	20	M33 x 130	20	M39 x 160	20
600	M27 x 100	20	M33 x 120	20	M36 x 140	20	M45 x 180	20
700	M27 x 110	24	M33 x 120	24	M39 x 150	24	-	-
800	M30 x 110	24	M36 x 130	24	M45 x 170	24	-	-

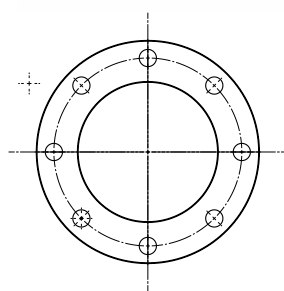
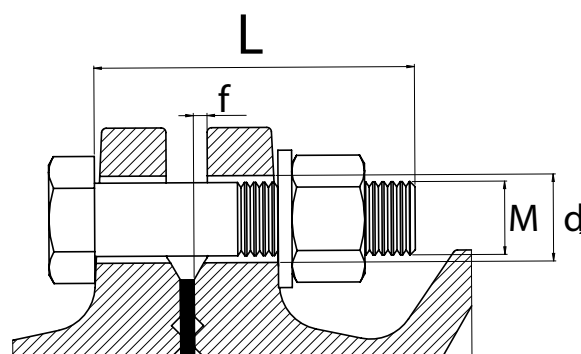

8 отвори
8 holes

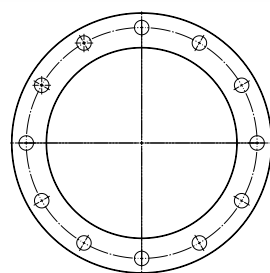

12 отвори
12 holes

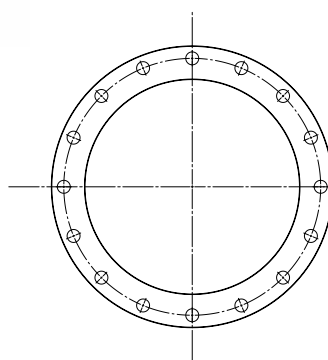

16 отвори
16 holes

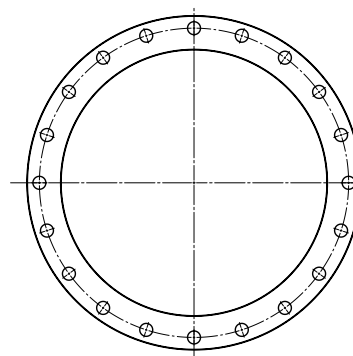

20 отвори
20 holes

ГУМЕН ДИХТУНГ ЗА ПРИРАБНИЦА
GASKET
ГУМЕН ДИХТУНГ ЗА ХОЛЕНДЕР
RUBBER GASKET FOR WATER METER CONNECTION
FITTINGS

Шифра бр. ATA 10074
Code No. ATA 10074

Шифра бр. ATA 10058
Code No. ATA 10058

Карактеристики:

- Гумениот дихтунг за прирабница е механичка заптивка која го исполнува просторот помеѓу допирните површини на две прирабници под притисок за да се спречи истекување
- Материјал: NBR и EPDM.
- Стандард: MKC EN 681-1:2006/A3:2008.
- Димензии: DN50 – DN1200.
- Работен притисок: PN10, PN16, PN25 и PN40.

Features:

- The flange gasket is a mechanical seal that fills the space between two flange surfaces under pressure in order to prevent leakage.
- Material: NBR and EPDM.
- Standard: EN 681-1:1996/A3:2005
- Dimensions: DN50 – DN1200.
- Working pressure: PN10, PN16, PN25 and PN40.

Номинален дијаметар Nominal diameter DN	d (mm)	D				S		
		3a PN10 For PN10	3a PN16 For PN16	3a PN25 For PN25	3a PN40 For PN40	PN 10/16	PN 25	PN 40
40	49	92						
50	62	107				3	5	
60	72	117				3	5	
65	77	127				3	5	
80	89	142				3	5	
100	115	162		168	3	5		
125	141	192		194	3	5		
150	169	218		224	3	5		
200	220	273				3	5	
250	273	328	329	340	352	3	5	
300	324	378	384	400	417	3	5	
350	356	438	444	457	474	5	7	10
400	407	489	495	514	546	5	7	10
450	458	539	555	565	571	5	7	10
500	508	594	617	624	628	5	7	10
600	610	695	734	731	747	5	7	10
700	712	810	804	833	-	5	7	10
800	813	917	911	942	-	5	7	10

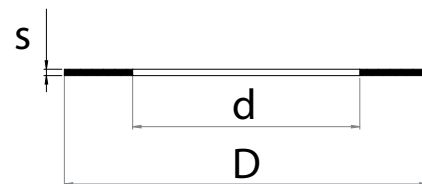

Номинален дијаметар Nominal diameter (")	d (mm)	D	S PN10/16
1/2	16	23	3
3/4	25	30	3
1	35	45	3
5/4	44	54	3

УКРАСНИ ПРОИЗВОДИ

DECORATIVE PRODUCTS

ХИДРАНТСКА УКРАСНА ЧЕШМА ТИП „АНТОНИА“ DECORATIVE DRINKING FOUNTAIN TYPE ANTONIA

Шифра бр. ATA 72029
Code No. ATA 72029

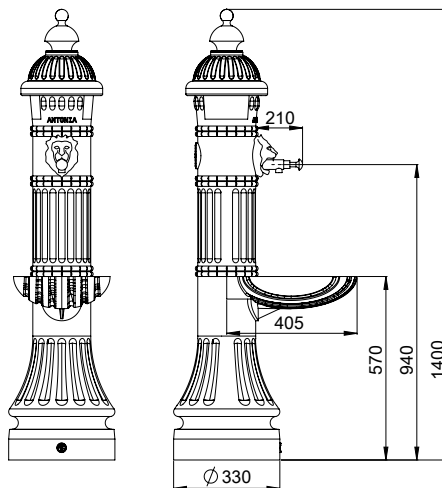

Карактеристики:

- Релјефно изработена во барокен стил
- Изведба со самозатворачка временска месингана славина на притискање со висок сјај или класична славина со приклучок од 1/2" поврзана со флексибилна цевка за вода
- Епоксидна заштита, минимум 250µm според RAL 9005 ; 6002; 6010 – UV стабилна
- Изработена од леано железо од сив лив GG20 по стандард MKS EN 1561:2011 со минимална дебелина на ливот од 8 мм
- Наменета за јавна употреба во паркови, градини, плоштади и на други места

Features:

- Baroque style shaped
- Self closing push button – high gloss brass faucet or classic tap with 1/2" connection to a flexible water pipe
- Epoxy coated 250µm, RAL 9005; 6002; 6010 – UV stabilized
- Grey iron casting GG20, standard EN 1561:2011, casting thickness min 8mm
- Field of application - water drinking fountain for public use in parks, gardens, town squares.

Горенаведените карактеристики се од информативен карактер. Производителот го задржува правото да врши измени на дизајнот, составот и др., без претходна најава и без било какви обврски. The above mentioned products are for reference only. The producer reserves the right to change the design, construction, specification without prior notice or liability..

CERTIFICATES



ISO 9001
ISO 14001

BUREAU VERITAS
Certification





GLOBAL SOLUTIONS



КАЗ Груп ДОО Скопје

ул.24, бр.29, Индустриска зона Илинден
1041 Скопје, С Р Македонија
Тел.: +389 (0)2 5514-333
Факс: +389 (0)2 2614-146
e-mail: contact@kazgroup.com.mk

KAZ Group LTD

str.24, No.29, Industrial area Ilinden
1041 Skopje, Republic of North Macedonia
Tel.: +389 (0)2 5514-333
Fax: +389 (0)2 2614-146
e-mail: contact@kazgroup.com.mk

